

HONDA

Activación Generador EU22



1 NIVEL ACEITE MOTOR

- Extraer tapa lateral.
- Retirar tapón aceite.
- Añadir aceite motor.
- Nivel óptimo: al borde de la ultima rosca.
- Capacidad aceite motor EU22: 440cc (0,44L)



TORNILLO TAPA MANTENIMIENTO

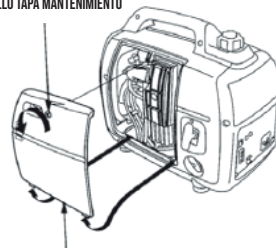

TAPA DE MANTENIMIENTO

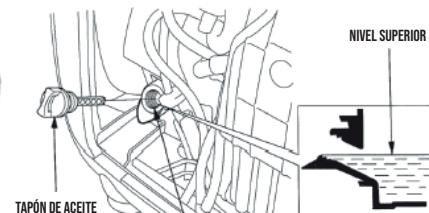

TAPÓN DE ACEITE

CUELLO DE LLENADO DE ACEITE

2 LLENADO DE COMBUSTIBLE

- Aplique combustible limpio y rellene estanque.
- Utilice solamente gasolina 93 Octanos.

TAPA DE ESTANQUE

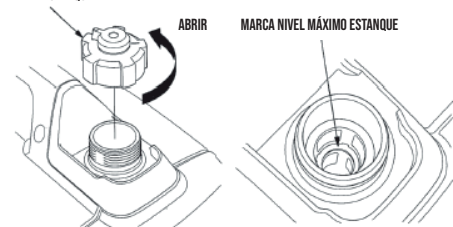

ABRIR

MARCA NIVEL MÁXIMO ESTANQUE

3 APERTURA VENTILACIÓN ESTANQUE GASOLINA

- Girar paleta a posición (ON) parte superior de tapa de combustible.

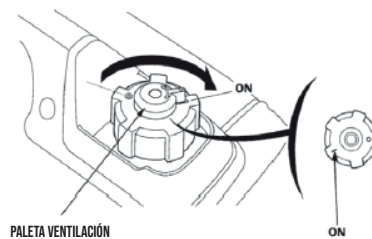

PALETA VENTILACIÓN

ON

4 CONTACTO DE ARRANQUE

- Girar interruptor de contacto a posición (ON).

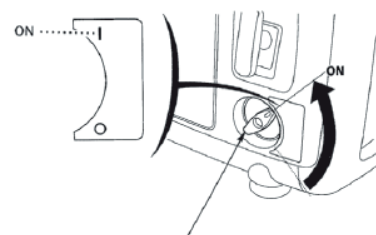

INTERRUPTOR DEL MOTOR



Cuando no utilice el equipo por un periodo prolongado, asegúrese de drenar el combustible del estanque y carburador

Activación Generador EU22

5 ESTRANGULADOR ARRANQUE EN FRÍO

- Para arranque en frío, mover palanca del estrangulador a la posición cerrado (Derecha).

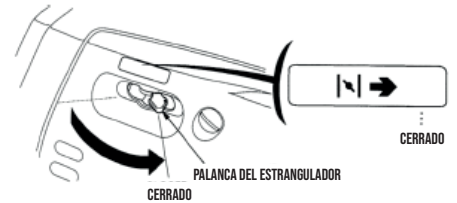

6 PUESTA EN MARCHA DEL MOTOR

- Tire ligeramente de la empuñadura del arrancador hasta notar resistencia, y luego tire con fuerza.
- Una vez el motor encendido, regresar lentamente el estrangulador hacia la posición abierto (Izquierda).

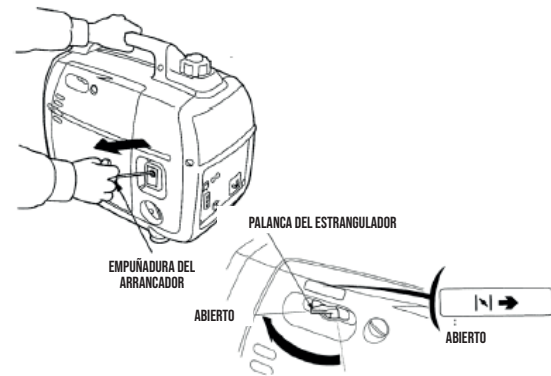

7 ANTES DE APAGAR EL GENERADOR

- Apague los aparatos conectados al generador y desconecte el enchufe.

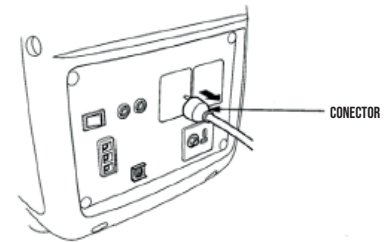

8 APAGADO DEL GENERADOR

- Mueva el interruptor a posición intermedia "Combustible Apagado" (el generador funcionará por breves minutos y luego se detendrá)
- Finalmente mueva interruptor a posición OFF "Apagado"

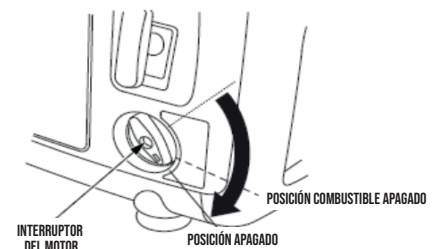

9 CERRADO DE VENTILACIÓN ESTANQUE GASOLINA

- Girar la paleta a posición (OFF) parte superior de tapa de combustible. (para guardado o transporte)

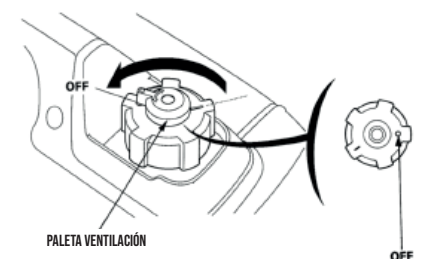

IMPORTANTE: Siempre revise el nivel de aceite correcto del motor antes de dar puesta en marcha al equipo.