

# Honda EU26i-EU30is

## MANUAL DE EXPLICACIONES



ECOLOGY CONSCIOUS TECHNOLOGY

“e-SPEC” fue creada originalmente conforme a nuestro deseo de “preservar la naturaleza para las generaciones venideras”.

Actualmente simboliza también las tecnologías medioambientalmente responsables aplicadas a los motores, equipos de energía, motores fueraborda, etc. de Honda.



---

Le agradecemos la adquisición de este generador Honda.

Este manual abarca la operación y el mantenimiento de los generadores EU26i y EU30is.

Toda la información contenida en esta publicación está basada en la última información del producto, disponible en el momento de la impresión.

Honda Motor Co., Ltd. se reserva el derecho a realizar cambios en cualquier momento sin previo aviso y sin incurrir en ninguna obligación.

Ninguna parte de esta publicación puede reproducirse sin permiso por escrito.

Este manual deberá considerarse como una parte permanente del generador y debe permanecer con él si se lo vende.

Prestar atención especial a las marcas siguientes:

**▲ADVERTENCIA** Indica una fuerte posibilidad de severos daños personales o aun fatales si no se siguen las instrucciones.

**PRECAUCION** Indica la posibilidad de daños personales o del equipo si no se siguen las instrucciones.

NOTA: Ofrece útil información.

Si acontece algún problema, o si tiene alguna pregunta acerca del generador, consulte a su distribuidor autorizado de Honda.

**▲ADVERTENCIA**

Los generadores Honda se diseñan para ofrecer un servicio seguro y confiable si se operan de acuerdo con las instrucciones. Lea y comprenda el manual del propietario antes de utilizar el generador. De otro modo, podrían ocasionarse daños personales o el equipo.

- La ilustración puede variar de acuerdo con el tipo.

# INDICE

---

1.	SEGURIDAD DEL GENERADOR.....	3
2.	UBICACIÓN DE LAS ETIQUETAS DE SEGURIDAD .....	7
	Ubicaciones de la marca de CE y de la etiqueta de ruido.....	11
3.	IDENTIFICACIÓN DE LOS COMPONENTES.....	12
4.	COMPROBACIÓN ANTES DE LA OPERACIÓN .....	16
5.	PUESTA EN MARCHA DEL MOTOR .....	21
	• Operación en altitudes elevadas	
6.	UTILIZACIÓN DEL GENERADOR .....	28
7.	PARO DEL MOTOR .....	40
8.	MANTENIMIENTO.....	42
9.	TRANSPORTE/ALMACENAJE.....	53
10.	SOLUCIÓN DE PROBLEMAS.....	55
11.	ESPECIFICACIONES .....	57
12.	DIAGRAMA DE CONEXIONES.....	61
13.	DIRECCIONES DE LOS PRINCIPLES CONCESIONARIOS Honda .....	67

# 1. SEGURIDAD DEL GENERADOR

---

## **INFORMACIÓN DE SEGURIDAD IMPORTANTE**

Los generadores Honda están diseñados para su empleo con equipos eléctricos que cumplen los requisitos adecuado de alimentación eléctrica. Otras aplicaciones pueden ocasionar lesiones al operador o daños en el generador y en otros sitios.

La mayor parte de lesiones o daños materiales pueden evitarse si se siguen todas las instrucciones de este manual y del generador. Los peligros más comunes se mencionan a continuación, junto con la mejor forma de protección propia y de los demás.

No intente nunca modificar el generador. Podría causar un accidente y daños en el generador y en los aparatos.

- No conecte una extensión al silenciador.
- No modifique el sistema de admisión.
- No ajuste el regulador.
- No extraiga el panel de control ni efectúe cambios en las conexiones del panel de control.

## **Responsabilidades del operador**

Aprenda a parar con rapidez el generador en caso de emergencia.

Comprenda el empleo de todos los controles del generador, receptáculos de salida, y conexiones.

Asegúrese de que todas las personas que empleen el generador hayan recibido la instrucción apropiada. No permita a los niños que operen el generador sin supervisión paterna.

Observe sin falta las instrucciones de este manual sobre el modo de empleo del generador y la información sobre el mantenimiento. Si se ignoran o se siguen incorrectamente las instrucciones puede ocasionarse un accidente como pueda ser una descarga eléctrica, y puede deteriorarse el estado de los gases de escape.

Ponga el generador en un lugar firme y nivelado antes de la operación.

No opere el generador cuando alguna de las cubiertas esté extraída. Podrá pillarse una mano o un pie en el generador y sufrir un accidente.

Para el desmontaje y el servicio del generador que no se describe en este manual, consulte a su concesionario Honda autorizado.

---

### **Peligros del monóxido de carbono**

Los gases de escape contienen monóxido de carbono venenoso, que es un gas incoloro e inodoro. Si se aspiran los gases de escape pueden ocasionar la pérdida del conocimiento y pueden causar la muerte.

Si pone en marcha el generador en lugares cerrados, o incluso en lugares parcialmente cerrados, es posible que el aire que usted respire contenga una cantidad peligrosa de gases de escape.

No ponga nunca en marcha el generador dentro de un garaje, de una casa ni cerca de puertas o ventanas abiertas.

### **Peligros de descargas eléctricas**

El generador produce suficiente energía eléctrica como para causar descargas eléctricas graves o electrocución si se utiliza indebidamente.

El empleo de un generador o de un aparato eléctrico en condiciones mojadas, como pueda ser bajo la lluvia o nieve, o cerca de una piscina o de un sistema de riego con rociador, puede ocasionar electrocución.

Mantenga seco el generador.

Si el generador se almacena al aire libre, desprotegido contra la intemperie, compruebe siempre todos los componentes eléctricos del panel de control antes de utilizarlo. La humedad o el hielo pueden causar mal funcionamiento o cortocircuitos de los componentes eléctricos, lo que puede ser causa de electrocución.

Si recibe una descarga eléctrica, consulte a un médico y solicite inmediatamente tratamiento médico.

No lo conecte al sistema de electricidad de un edificio a menos que un electricista cualificado haya instalado un interruptor de aislamiento.

---

## **Peligros de incendios y quemaduras**

No emplee el generador en lugares en los que exista peligro de incendio.

Cuando se instale en habitaciones ventiladas, deberán observarse los requisitos adicionales de protección contra incendios y explosiones.

El sistema de escape se calienta lo suficiente como para encender ciertos materiales.

- Mantenga el generador por lo menos a 1 metro de distancia de edificios y de otros equipos durante la operación.
- No encierre el generador en ninguna estancia.
- Mantenga los materiales inflamables apartados del generador.

Algunas partes del motor de combustión interna se calientan y pueden causar quemaduras. Ponga atención a las advertencias del generador.

El silenciador se calienta mucho durante la operación, y sigue caliente durante cierto tiempo después de haber parado el motor. Tenga cuidado y no toque el silenciador mientras esté caliente. Deje que se enfríe el motor antes de almacenar el generador en un local cerrado.

En el caso de producirse fuego, no rocíe agua directamente al generador para apagarlo. Emplee un extintor de incendios apropiado que esté especialmente diseñado para fuegos eléctricos o de carburantes.

Si ha inhalado el humo producido por un incendio accidental con el generador, consulte a un médico y solicite inmediatamente tratamiento médico.

## **Reposte con cuidado**

La gasolina es muy inflamable, y el vapor de gasolina puede explotar.

Deje que el motor se enfríe si el generador ha estado funcionando.

Reposte sólo en exteriores en un lugar bien ventilado con el motor parado (OFF).

No llene excesivamente el depósito de combustible.

No fume nunca cerca de la gasolina, y mantenga apartados el fuego y las chispas.

Guarde siempre la gasolina en un recipiente homologado.

Asegúrese de haber limpiado el combustible que se haya derramado antes de poner en marcha el motor.

---

## **Eliminación**

Para proteger el medio ambiente, no tire el generador, la batería, el aceite de motor, etc. usados en un lugar de recolección de la basura. Observe las leyes y regulaciones de su localidad o consulte a un concesionario de generadores Honda autorizado cuando deba tirar tales partes.

Tire el aceite de motor usado de forma que sea compatible con el medio ambiente. Le aconsejamos que lo lleve en un recipiente cerrado a su centro de servicio local para que se encarguen ellos del aceite. No lo tire a la basura ni al suelo.

La eliminación inadecuada de la batería puede dañar el medio ambiente. Para su eliminación, confirme siempre las regulaciones locales. Para su reemplazo, póngase en contacto con su concesionario de servicio Honda.



## 2. UBICACIÓN DE LAS ETIQUETAS DE SEGURIDAD

Estas etiquetas le advierten los peligros potenciales que pueden causar daños serios. Lea con atención las etiquetas y notas de seguridad así como las precauciones descritas en este manual.

Si se despegaba una etiqueta o resulta difícil de leer, póngase en contacto con su concesionario de Honda para el reemplazo.

Tipos G, GW, B, F

### PRECAUCIÓN DEL COMBUSTIBLE/PRECAUCIÓN DE OPERACIÓN EN PARALELO

	<p>ⓐ STOP THE ENGINE BEFORE REFUELING. BE SURE TO CONNECT ONLY THE SPECIAL LEAD TO THE PARALLEL OPERATION RECEPTACLE.</p>	<p>ⓑ DESLIGUE O MOTOR ANTES DE ABASTECER. LIGUE SO A EXTENSIÓN ESPECIAL A TOMADA DE USO EN PARALELO.</p>
	<p>ⓕ ARRÊTEZ LE MOTEUR AVANT DE REFAIRE LE PLEIN. CONNECTER UNIQUEMENT LE CORDON SPECIAL A LA PRISE D'UTILISATION EN PARALLELE.</p>	<p>ⓓ ΕΤΑΜΑΤΕ ΤΗ ΜΗΚΑΝΗ ΠΡΙΝ ΤΗΝ ΑΝΕΘΑΛΙΣΜΟ ΜΕ ΚΑΥΣΙΜΑ. ΒΕΒΑΙΩΣΕΤΕ ΟΤΙ ΒΑ ΣΤΗΛΕΙΣΤΕ ΜΟΝΟ ΤΟ ΕΙΔΙΚΟ ΚΑΒΛΟ ΣΤΗΝ ΥΠΟΔΟΧΗ ΠΑ ΑΕΙΟΤΥΠΙΑ ΕΝ ΠΑΡΑΛΛΗΛΩ.</p>
	<p>ⓓ VOR AUFTANKEN MOTOR ABSTELLEN. VERBINDE SIE AUSSCHLIEßLICH DIE SPEZIALKABEL MIT DEN STECKDOSEN FÜR PARALLELBETRIEB.</p>	<p>ⓔ STÄNG AV MOTORN FÖRE BRÄNSLEPÅFYLLNING. ANVÄND ENDAS SPECIALSLADD FÖR ANSLUTNING TILL PARALLELL UTTAGET.</p>
	<p>ⓑ ARRÊTARE IL MOTEUR PRIMA DI FARE RIFORMENTO. ASSICURARSI DI COLLEGARE SOLTANTO IL CAVO SPECIALE ALLA PRESA PER FUNZIONAMENTO PARALLELO.</p>	<p>ⓕ STOP MOTOREN FÖR BRÄNDSTOPPÅFYLLNING. TILSLUT ALTDI KUN SPECIALLEDNINGEN I PARALLELLSTIKKENE.</p>
	<p>ⓐ STOP DE MOTOR ALVORENS BIJ TE TANKEN. SLUIT ALLEEN HET SPECIALE SNOER AAN OP DE AANSLUITING VOOR PARALLEL BEDRIJF.</p>	<p>ⓓ SLÅ AV MOTOREN FÖR PÅFYLLNING. BRUK KUN SPECIALLEDNING TIL PARALLELL STIKKONTAKT.</p>
<p>ⓔ PARE EL MOTOR ANTES DE REPOSTAR. ASEGURESE DE QUE SOLO CONECTA EL CABLE ESPECIAL EN EL CONECTOR DE OPERACIÓN PARALELA.</p>	<p>ⓕ SAMMALTU MOOTTORI ENNEN TANKKAUSTA. VARHASTU ETTÄ AINOASTAAN ERIKÖS-KYHTÖSARJJA ON KYTKETTY PISTORASIONHN RINNAUKSAKAYTTÖÄ VARTEN.</p>	

#### PRECAUCIÓN DE PARTES CALIENTES



#### PRECAUCIÓN DE GASES DE ESCAPE



#### LEA EL MANUAL DEL PROPIETARIO



#### PRECAUCIÓN DE CONEXIONES

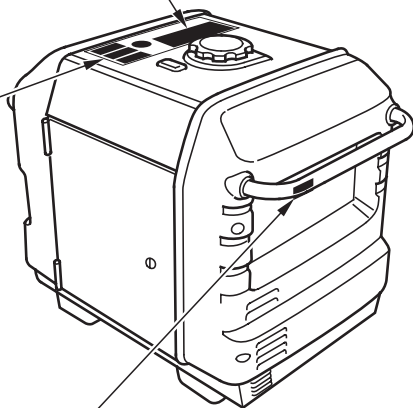

#### PRECAUCIÓN DE LA TOMA

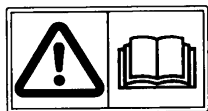

- El generador Honda está diseñado para proporcionar un servicio seguro y fiable si se opera de acuerdo con las instrucciones.

Lea y comprenda el manual del propietario antes de operar el generador. Si no lo hace así, podrían producirse daños personales o en el equipo.



- Los gases de escape contienen monóxido de carbono venenoso, que es un gas incoloro e inodoro. Si se aspira monóxido de carbono puede ocasionar la pérdida del conocimiento y puede causar la muerte.

- Si pone en marcha el generador en lugares cerrados, o incluso en lugares parcialmente cerrados, es posible que el aire que usted respire contenga una cantidad peligrosa de gases de escape.
- No ponga nunca en marcha el generador dentro de un garaje, de una casa ni cerca de puertas o ventanas abiertas.



- No lo conecte al sistema de electricidad de un edificio a menos que un electricista cualificado haya instalado un interruptor de aislamiento.
- Las conexiones para la alimentación de reserva con el sistema eléctrico de un edificio debe realizarlas un electricista cualificado y deben satisfacer todas las leyes y códigos eléctricos aplicables. Las conexiones incorrectas pueden permitir que fugas de corriente eléctrica desde el generador se realimenten a las líneas de alimentación. Este tipo de realimentación puede electrocutar a trabajadores de la compañía eléctrica u otras personas que se ponen en contacto con líneas eléctricas durante un corte de alimentación, y cuando se repone la alimentación, el generador puede explotar, quemarse o causar incendios en el sistema eléctrico del edificio.



**GB** STOP THE ENGINE BEFORE REFUELING. BE SURE TO CONNECT ONLY THE SPECIAL LEAD TO THE PARALLEL OPERATION RECEPTACLE.

**F** ARRÊTEZ LE MOTEUR AVANT DE REFAIRE LE PLEIN. CONNECTER UNIQUEMENT LE CORDON SPECIAL A LA PRISE POUR UTILISATION EN PARALLELE.

**D** VOR AUFTANKEN MOTOR ABSTELLEN. VERBINDEN SIE AUSSCHLIESSLICH DIE SPEZIALKABEL MIT DEN STECKDOSEN FÜR PARALLEL-BETRIEB.

**I** ARRESTARE IL MOTORE PRIMA DI FARE RIFORNIMENTO. ASSICURARSI DI COLLEGARE SOLTANTO IL CAVO SPECIALE ALLA PRESA PER FUNZIONAMENTO IN PARALLELO.

**NL** STOP DE MOTOR ALVORENS BIJ TE TANKEN. SLUIT ALLEEN HET SPECIALE SNOER AAN OP DE AANSLUITING VOOR PARALLEL BEDRIJF.

**E** PARE EL MOTOR ANTES DE REPOSTAR. ASEGÚRESE DE QUE SÓLO CONECTA EL CABLE ESPECIAL EN EL CONECTOR DE OPERACIÓN PARALELA.

**P** DESLIGUE O MOTOR ANTES DE ABASTECER. CERTIFIQUE-SE DE QUE SÓ LIGA A EXTENSÃO ESPECIAL À TOMADA DE USO EM PARALELO.

**GR** ΣΤΑΜΑΤΗΣΤΕ ΤΗ ΜΗΧΑΝΗ ΠΡΙΝ ΤΟΝ ΑΝΕΦΟΔΙΑΣΜΟ ΜΕ ΚΑΥΣΙΜΑ. ΒΕΒΑΙΩΘΕΙΤΕ ΟΤΙ ΘΑ ΣΥΝΔΕΞΕΤΕ ΜΟΝΟΝ ΤΟ ΕΙΔΙΚΟ ΚΑΒΛΑΙΟ ΣΤΗΝ ΥΠΟΔΟΧΗ ΓΙΑ ΑΕΙΟΥΡΥΠΙΑ ΕΝ ΤΑΠΑΛΛΗΛΩ.

**S** STÅNG AV MOTORN FÖRE BRÄNSLEPÅFYLLNING. ANVÄND ENDAST SPECIALSLADD EN FÖR ANSLUTNING TILL PARALLELLUTTAGET.

**DK** STOP MOTOREN FØR BRÆNDSTOFFPÅFYLDNING. TILSLUT ALTID KUN SPECIALELDNINGEN I PARALLELSTIKKEN.

**N** SLÅ AV MOTOREN FØR PÅFYLLING. BRUK KUN SPESIALELDNING TIL PARALLELL STIKKONTAKT.

**SP** SAMMUTA MOQTORN ENNEN TANKKAUSTA. VARMISTU ETTÄ AINOASTAAN ERIKOISLÖHTOSARJA ON KYTKETTY PISTORASIOIHIN RINNAKKAISKÄYTTÖÄ VARTEN

- Pare el motor antes de repostar.
- La gasolina es muy inflamable y explosiva bajo ciertas condiciones. Reposte siempre en un lugar bien ventilado con el motor parado.
- Mantenga apartados los cigarrillos, humo y chispas cuando reposte combustible en el generador. Reposte siempre en un lugar bien ventilado.
- Frote enseguida la gasolina que se haya derramado.
- No conecte nunca generadores de modelos y tipos distintos.
- No conecte nunca ningún cable que no sea de la caja de receptáculos para operación en paralelo.

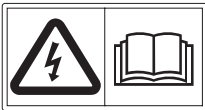

- Conecte y extraiga la caja de receptáculos para operación en paralelo cuando el motor esté parado.
- Para la operación sencilla debe extraerse la caja de receptáculos para operación en paralelo.



- El sistema de escape puede causar quemaduras serias cuando está caliente.  
No lo toque si el motor ha estado en marcha.

<p><b>⚠ CAUTION</b></p> <ul style="list-style-type: none"> <li>❖ DO NOT USE INDOORS DUE TO DANGER OF CARBON MONOXIDE POISONING.</li> <li>❖ DO NOT CONNECT THE OUTLET OF THIS GENERATOR TO HOUSE WIRING.</li> <li>❖ STOP THE ENGINE BEFORE REFUELING.</li> <li>❖ CHECK FOR SPILLED FUEL OR FUEL LEAKS.</li> <li>❖ DO NOT FILL THE FUEL TANK BEYOND THE UPPER LIMIT LINE.</li> <li>❖ FOR DETAILED EXPLANATION, READ THE OWNER'S MANUAL.</li> <li>❖ BE SURE TO CONNECT ONLY THE SPECIAL LEAD TO THE PARALLEL OPERATION RECEPTACLE.</li> </ul> <p><b>⚠ ATTENTION</b></p> <ul style="list-style-type: none"> <li>❖ NE PAS UTILISER DANS UN LOCAL SÈS QU'LES VAPEURS NOUVEES DE MONOXYDE DE CARBONE PEUVENT S'ACCUMULER.</li> <li>❖ NE JAMAIS CONNECTER LE GROUP ELECTROGENE A UNE PRISE DE SECTEUR.</li> <li>❖ ARRÊTER LE MOTEUR AVANT DE FAIRE LE PLEIN ESSENCE.</li> <li>❖ CONTRÔLER QU'IL N'Y A RIEN D'ÉCHAPPÉ, NI D'ÉCHAPPÉ RÉPARABLE SUR L'APPAREIL.</li> <li>❖ NE PAS PLEINER LE RÉSERVOIR ESSENCE AU DESSUS DE LA LIGNE DE NIVEAU MAXIMUM.</li> <li>❖ POUR PLUS D'EXPLICATIONS, LIRE LE MANUEL DE L'UTILISATEUR.</li> <li>❖ CONNECTER UNIQUEMENT LE CORDON SPÉCIAL À LA PRISE D'UTILISATION EN PARALLÈLE.</li> </ul>	<p><b>⚠ ATENCIÓN</b></p> <ul style="list-style-type: none"> <li>❖ NO LO USE EN LUGARES CERRADOS, COMO EL MONÉDIO DE CARBONO SE VENENOSO.</li> <li>❖ NO CONECTE LA SALIDA DE ESTE GENERADOR A LA INSTALACIÓN ELÉCTRICA DE CASA.</li> <li>❖ PARAR MOTOR ANTES DE RECAR CARBURANTE AL DEPÓSITO.</li> <li>❖ INSPECCIONAR PARA COMBUSTIBLE DERIVADO O ESCAPADO.</li> <li>❖ NO RECAR COMBUSTIBLE MAS DE LINEA DE NIVEL.</li> <li>❖ CONSULTE EL MANUAL PARA EL USO PARA LOS DETALLES SOBRE EL MANEJO.</li> <li>❖ ASEGURESE DE QUE SÓLO CONECTA EL CABLE ESPECIAL EN EL CONECTOR DE OPERACIÓN PARALELA.</li> </ul> <p>تنبه ❖ لا تستخدمه داخل المنزل أو في الأماكن المغلقة لتجنب خطر التسمم بأول أكسيد الكربون.</p> <p>❖ لا تقم بتوصيل مخرج هذا المولد الكهربائي بشبكة الأسلاك المنزلية.</p> <p>❖ توقف المحرك قبل إعادة تزيينه بالوقود.</p> <p>❖ تأكد من أجل وجود الوقود مستحسن أو تسرب الوقود.</p> <p>❖ لا تملأ خزان الوقود أكثر من الحد الأقصى المسموح.</p> <p>❖ للتفاصيل على كيفية من الاستخدام والآثار دون الخطأ.</p> <p>❖ يجب التأكد من توصيل الكابل الخاص فقط إلى مقبس الذي يعمل على التوازي.</p>
--	--

**HOT · EXHAUST  
ECHAPPEMENT · CHAUD**

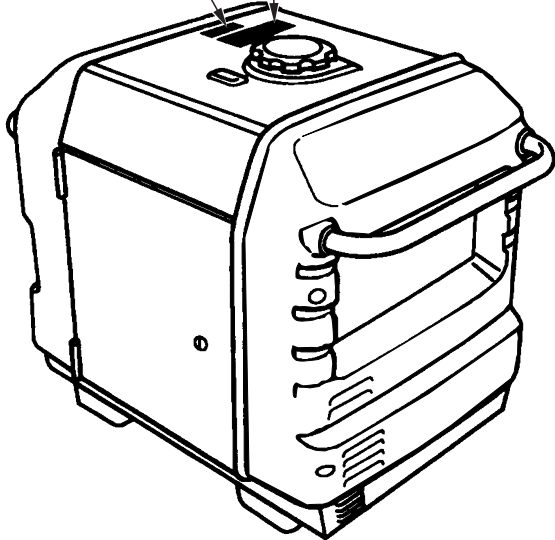
• Situación de la marca CE y de la etiqueta de ruido

Tipos G, GW, B, F

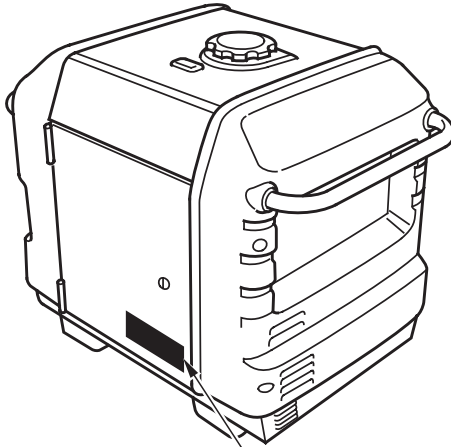

• MARCA CE y ETIQUETA DE RUIDO

ETIQUETA DEL NIVEL DE RUIDO                      Fabricante y dirección

 <p style="margin: 0;">L<sub>WA</sub></p> <p style="font-size: 2em; margin: 0;">91</p> <p style="margin: 0;">dB</p>	<p style="margin: 0;"><b>EU30is</b>                      <b>CE</b> Generating set EN 12601</p> <p style="margin: 0;">Honda Motor Co., Ltd. 2-1-1 Minamiaoyama, Minato-ku, Tokyo, Japan</p> <table border="1" style="width: 100%; border-collapse: collapse; font-size: 0.8em;"> <tr> <td style="padding: 2px;">Rated power COP 2.8 kW</td> <td style="padding: 2px;">50 Hz</td> <td style="padding: 2px;">G1</td> <td style="padding: 2px;">← Clase de rendimiento</td> </tr> <tr> <td style="padding: 2px;">Rated power factor 1.0</td> <td style="padding: 2px;">230 V</td> <td style="padding: 2px;">IP23M</td> <td style="padding: 2px;">← Código IP</td> </tr> <tr> <td style="padding: 2px;">Year of Mfg. * * * *</td> <td style="padding: 2px;">12.2 A</td> <td style="padding: 2px;">Mass 59 kg</td> <td style="padding: 2px;">↑ Masa en seco (peso)</td> </tr> </table>	Rated power COP 2.8 kW	50 Hz	G1	← Clase de rendimiento	Rated power factor 1.0	230 V	IP23M	← Código IP	Year of Mfg. * * * *	12.2 A	Mass 59 kg	↑ Masa en seco (peso)
Rated power COP 2.8 kW	50 Hz	G1	← Clase de rendimiento										
Rated power factor 1.0	230 V	IP23M	← Código IP										
Year of Mfg. * * * *	12.2 A	Mass 59 kg	↑ Masa en seco (peso)										

[Ejemplo: MARCA CE EU30is y ETIQUETA DE RUIDO]

# 3. IDENTIFICACIÓN DE LOS COMPONENTES

---

## < TIPO SOPORTE >

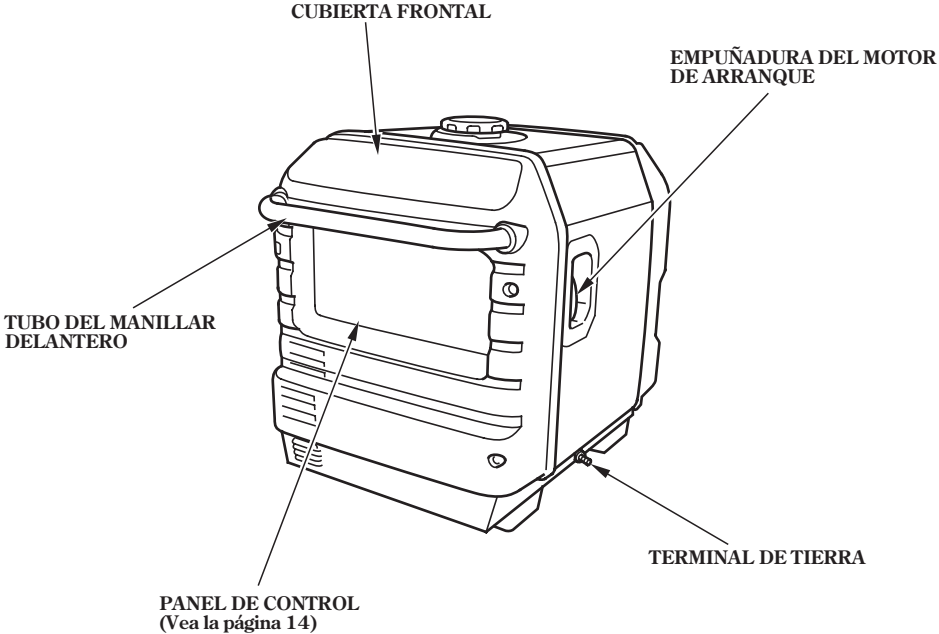

## < TIPO RUEDAS >

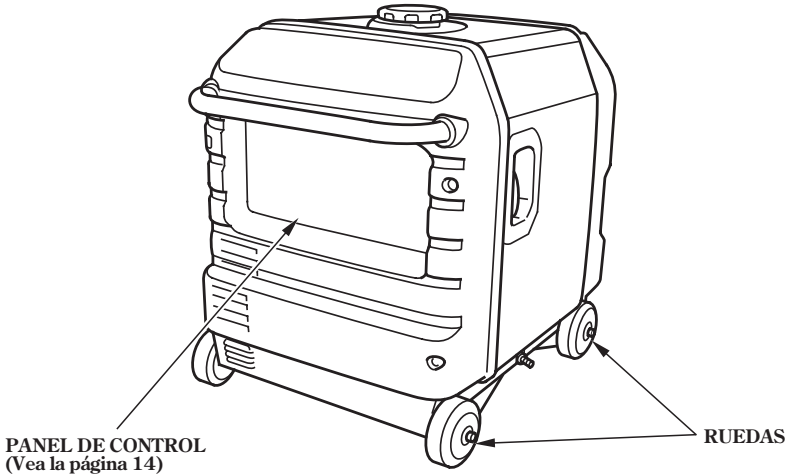

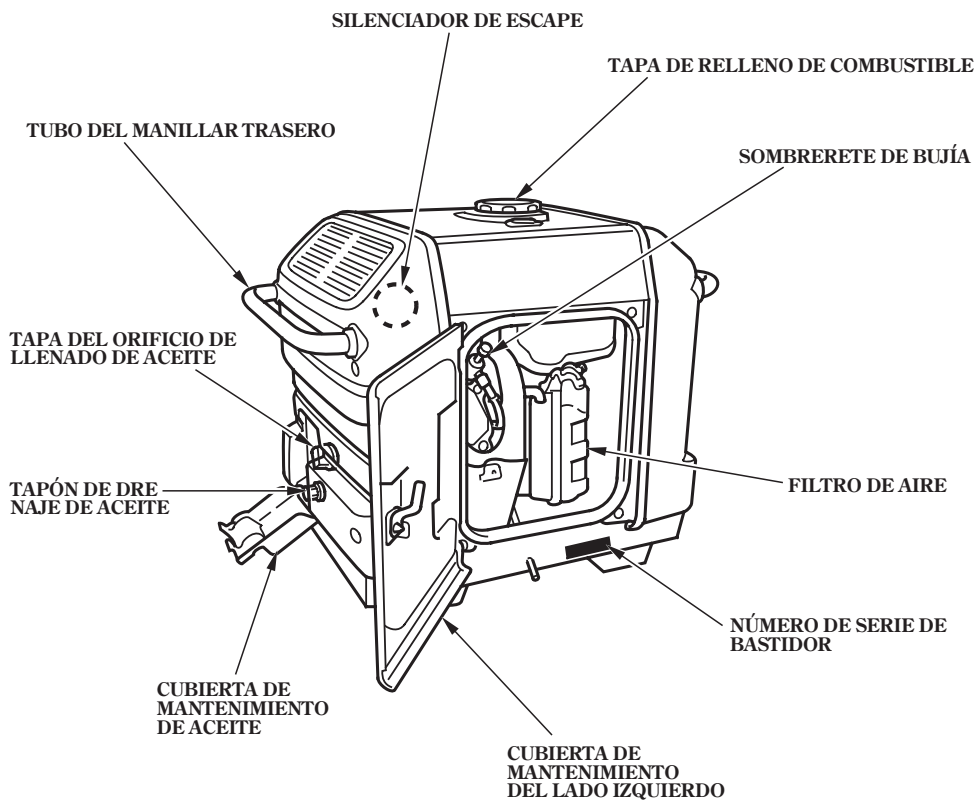

Anote el número de serie del bastidor en el espacio de abajo. Necesitará este número de serie para realizar pedidos de partes.

Número de serie del bastidor: \_\_\_\_\_

## PANEL DE CONTROL

Tipos F, G, GW

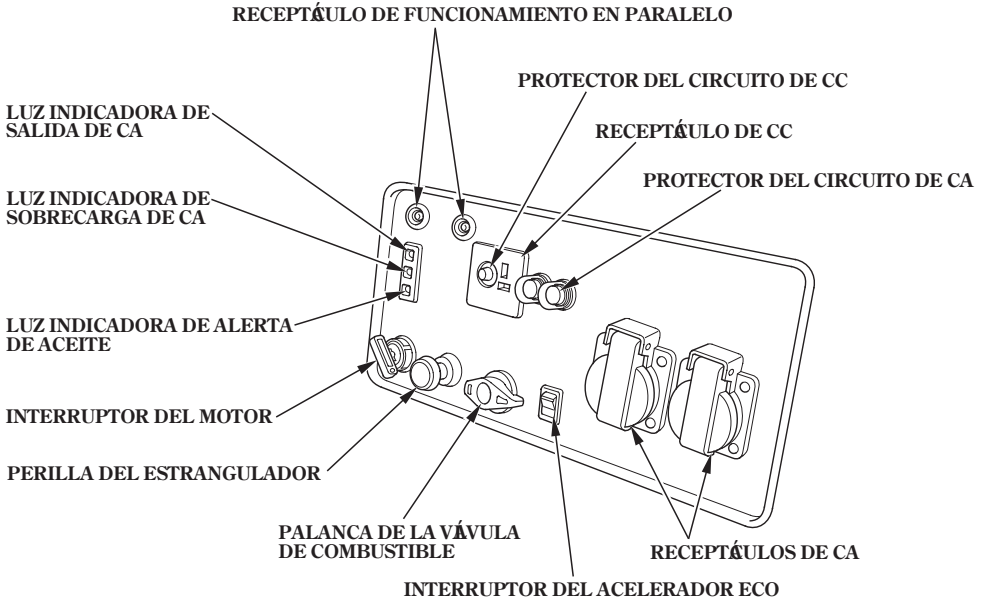

Tipo B

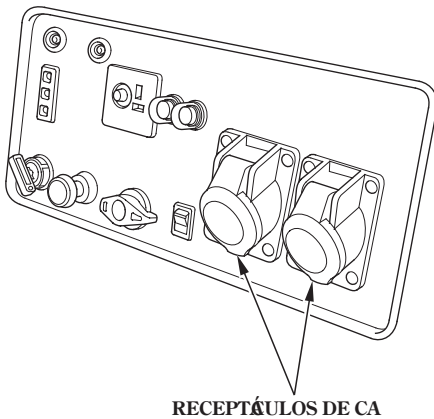

Tipo U

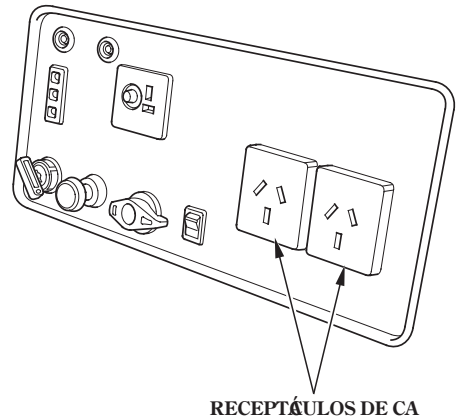



## Acelerador Eco

### ECO:

La velocidad del motor se mantiene al ralentí automáticamente cuando se desconecta el aparato eléctrico y retorna a la velocidad adecuada para la carga eléctrica cuando se conecta el aparato eléctrico. Esta posición se recomienda para minimizar el consumo de combustible durante la operación.

### NOTA:

- Gire el interruptor del acelerador Eco a la posición OFF para reducir los cambios de tensión cuando se conectan simultáneamente aparatos con grandes cargas eléctricas.
- El sistema del acelerador Eco no opera de forma suficiente si el aparato eléctrico requiere energía eléctrica momentánea.

### OFF:

No funciona el sistema del acelerador Eco. La velocidad del motor se mantiene por encima de la velocidad nominal.

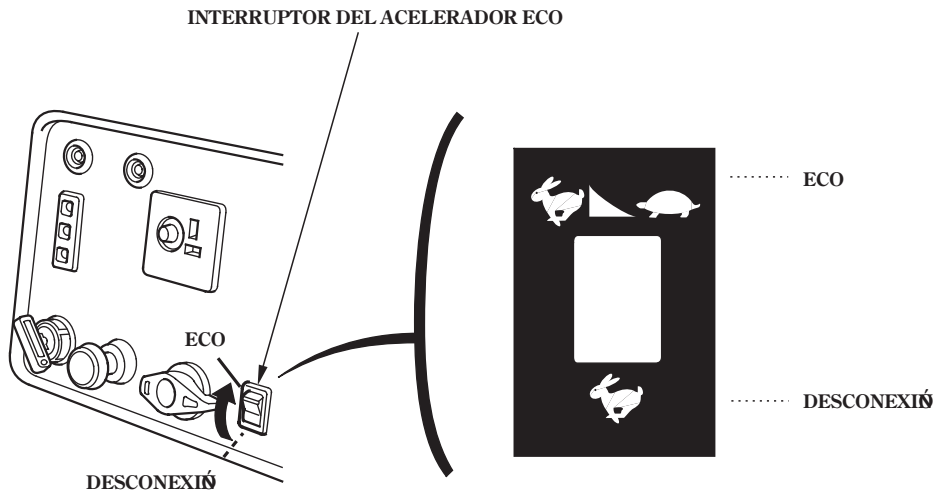

## 4. COMPROBACIÓN ANTES DE LA OPERACIÓN

---

### PRECAUCION

Cerciorarse de que el generador esté sobre una superficie nivelada con el motor parado.

1. Comprobar el nivel de aceite de motor.

### PRECAUCION

El empleo de aceite de motor de 2 tiempos o aceite no detergente puede acortar la vida útil de servicio del motor.

### Aceite recomendado

Emplee aceite de motor de 4 tiempos que satisfaga o exceda los requisitos para la categoría de servicio API de SE o posterior (o equivalente). Compruebe siempre la etiqueta de servicio API del recipiente de aceite para asegurarse que incluye las letras SE o posterior (o equivalente).

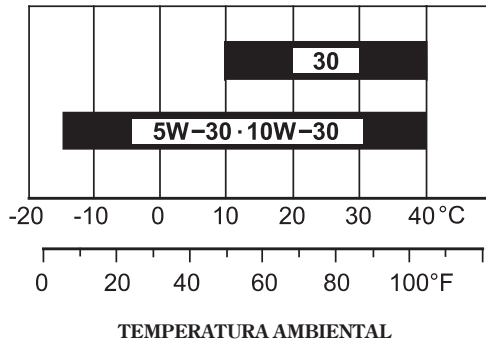

Se recomienda el SAE 10W-30 para aplicaciones generales. Las otras viscosidades mostradas en la gráfica pueden utilizarse cuando la temperatura media de su zona está dentro del margen indicado.

Abra la cubierta de mantenimiento de aceite.

Extraiga la tapa de relleno de aceite y frote la varilla de medición con un paño limpio. Compruebe el nivel del aceite insertando la varilla de medición en el orificio de relleno sin enroscarla.

Si el nivel de aceite está por debajo del extremo de la varilla de medición, rellene aceite del recomendado hasta la parte superior del cuello de relleno.

**PRECAUCION**

**Si se hace funcionar el motor sin suficiente aceite se pueden causar serios daños al mismo.**

NOTA:

El sistema de alerta de aceite parará automáticamente el motor antes de que el nivel de aceite caiga por debajo del límite de seguridad. Sin embargo, para evitar la inconveniencia de una parada inesperada, sigue siendo aconsejable inspeccionar visualmente con regularidad el nivel del aceite.

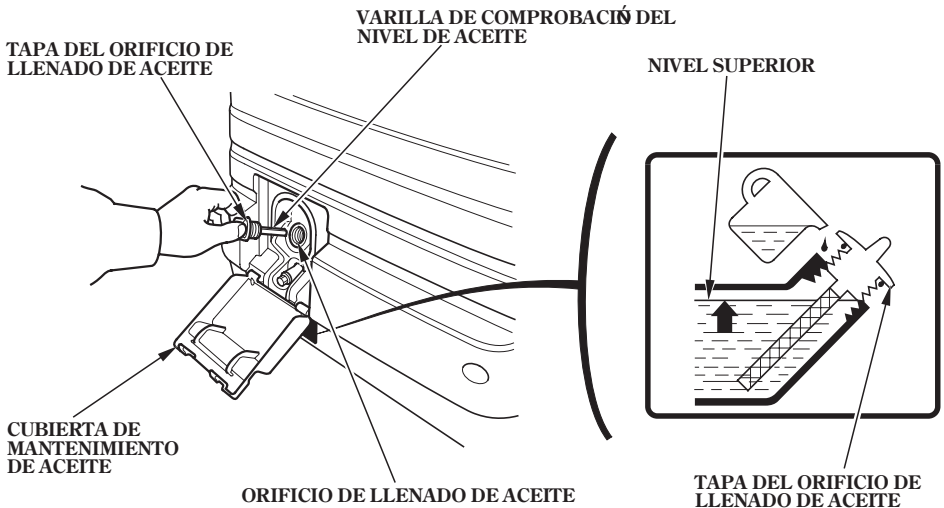

## 2. Comprobación del nivel de combustible.

Compruebe el medidor del nivel de combustible. Llene el depósito de combustible si el nivel de combustible es bajo.

Luego de rellenar, apriete firmemente la tapa del orificio de llenado de combustible.

Emplee gasolina sin plomo para automóviles con un número de octanos de investigación de 91 o más alto (un número de octanos de bomba de 86 o más alto).

No emplee nunca gasolina pasada o sucia ni mezcla de aceite/gasolina. Evite la entrada de suciedad o agua en el depósito de combustible.

### ▲ ADVERTENCIA

- La gasolina es altamente inflamable y explosiva bajo ciertas condiciones.
  - Llene el depósito de combustible en un lugar bien ventilado y con el motor detenido. No fume ni permita la presencia de fuego ni chispas cuando rellene o en el lugar donde guarde la gasolina.
  - No rellene con exceso el depósito de combustible (no deberá haber combustible por encima de la marca del nivel superior). Después de repostar, asegúrese de que la tapa de relleno de combustible quede correctamente cerrada con seguridad.
  - Tenga cuidado de no derramar combustible cuando se rellena. El vapor del combustible o las partes derramadas pueden encenderse. Si se derrama combustible, cerciórese de que el área se encuentre seca y permita la disipación de los vapores del combustible antes de poner en marcha el motor.
  - Evite un contacto repetido o prolongado con la piel o la inhalación de vapor.
- MANTENGA FUERA DEL ALCANCE DE LOS NIÑOS.**

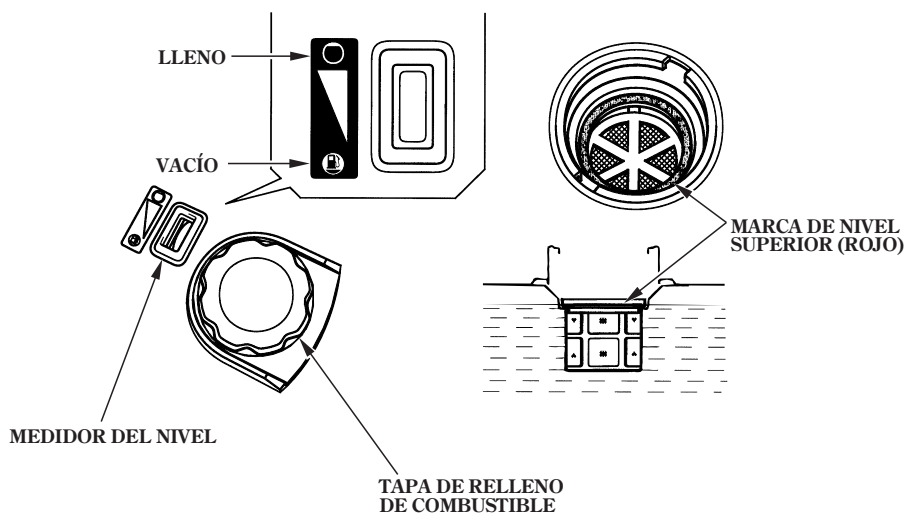

---

NOTA:

La gasolina se echa a perder con rapidez dependiendo de factores tales como la exposición a la luz, la temperatura y el tiempo.

En el peor de los casos, la gasolina puede echarse a perder en 30 días.

El empleo de gasolina sucia puede causar serios daños en el motor (obstrucciones en el carburador, agarrotamiento de válvulas).

Estos daños debidos a un combustible que no está en buenas condiciones no están cubiertos por la garantía.

Para evitar estas situaciones, siga estrictamente estas recomendaciones:

- Emplee sólo la gasolina especificada (vea la página 18).
- Emplee gasolina nueva y limpia.
- Para aminorar el deterioro, mantenga la gasolina en un recipiente de combustible homologado.
- Si se tiene que almacenar durante mucho tiempo (más de 30 días), drene el depósito de combustible y el carburador.

### **Gasolinas con alcohol**

Si decide utilizar gasolina con alcohol (gasohol), asegúrese que el octanaje sea al menos tan alto como el recomendado por Honda. Existen dos tipos de "gasohol": uno que contiene etano y otro que contiene metanol.

No utilice gasohol con más del 10% de etano. No utilice tampoco gasolina que contenga metanol (alcohol metílico o de madera) sin tener disolventes e inhibidores contra la corrosión. No utilice nunca gasolina con más del 5% de metanol, incluso cuando ésta tenga disolventes e inhibidores contra la corrosión.

NOTA:

- Los daños en el sistema de combustible o los problemas de rendimiento del motor debido a la utilización de combustibles que contengan alcohol no están cubiertos por la garantía.

Honda no puede aprobar la utilización de combustibles con metanol porque no dispone de pruebas que demuestren su idoneidad.

- Antes de adquirir combustible de una gasolinera desconocida, compruebe si el combustible tiene alcohol. Si lo tuviese, asegúrese del tipo y porcentaje de alcohol utilizado.

Si notase algún síntoma de funcionamiento inapropiado cuando utiliza gasolina con alcohol, o una que usted cree que tiene alcohol, cambie la gasolina por otra que usted sepa que no tiene alcohol.

### 3. Comprobar el elemento del filtro.

Compruebe los elementos del filtro de aire para asegurarse de que están limpios y en buen estado.

Abra la cubierta de mantenimiento del lado izquierdo. Desenganche los cuatro retenedores, extraiga la cubierta del filtro de aire, extraiga el elemento de espuma de la cubierta del filtro de aire, y compruebe ambos elementos.

Limpie o reemplace los elementos si es necesario. (Vea la página 44 ).

#### PRECAUCION

**Nunca ponga en marcha el motor sin el elemento del filtro de aire. Los contaminantes, tales como el polvo y la suciedad, aspirados al motor, a través del carburador, ocasionarían un rápido desgaste del motor.**

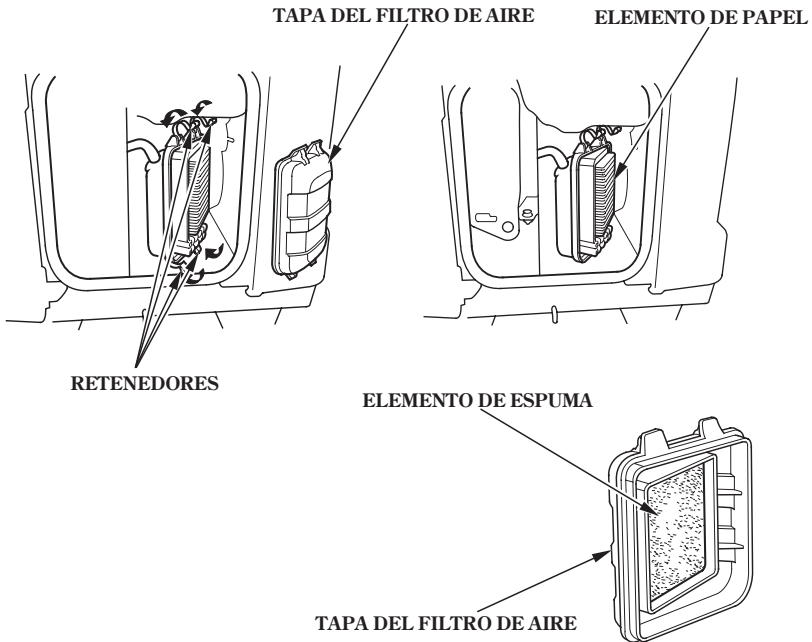

## 5. PUESTA EN MARCHA DEL MOTOR

**Arranque eléctrico**  
(sólo el EU30is)

**PRECAUCION**

Cuando arranque el generador después de haber añadido combustible por primera vez, después de haber estado un período de tiempo largo almacenado, o después de haberse quedado sin combustible, gire la palanca de la válvula del combustible a la posición ON, y espere entonces de 10 a 20 segundos antes de arrancar el motor.

Antes de arrancar el motor, desconecte cualquier carga que pueda haber en el receptáculo de CA.

1. Gire la palanca de la válvula de combustible a la posición ON.



2. Tire de la perilla del estrangulador a la posición CLOSED.

NOTA:

No emplee el estrangulador cuando el motor esté caliente ni cuando la temperatura del aire sea alta.

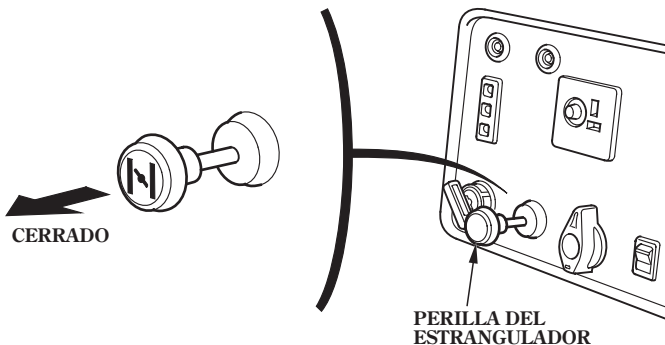

3. Gire el interruptor del motor a la posición START y reténgalo ahí durante hasta que se ponga en marcha el motor.

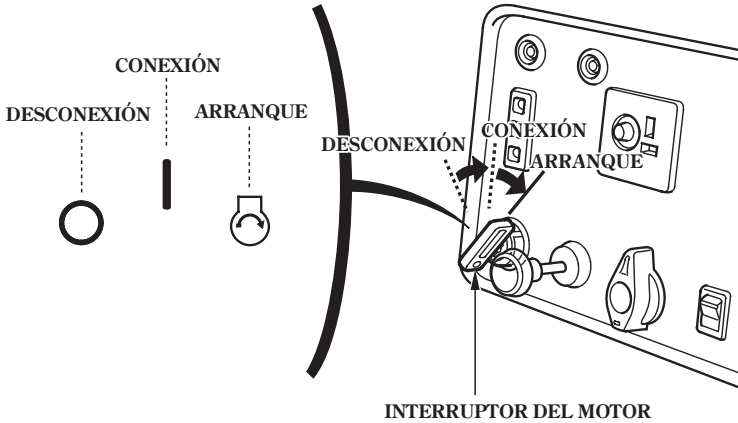

**PRECAUCION**

No emplee el motor de arranque durante más de 5 segundos. Si el motor no arranca, suelte la llave y espere por lo menos 10 segundos antes de operar otra vez el motor de arranque.

NOTA:

Cuando la velocidad del motor de arranque caiga después de cierto período de tiempo, significa que ha llegado el momento de recargar la batería.

4. Después de haberse puesto en marcha el motor, deje que el interruptor del motor retorne a la posición ON.

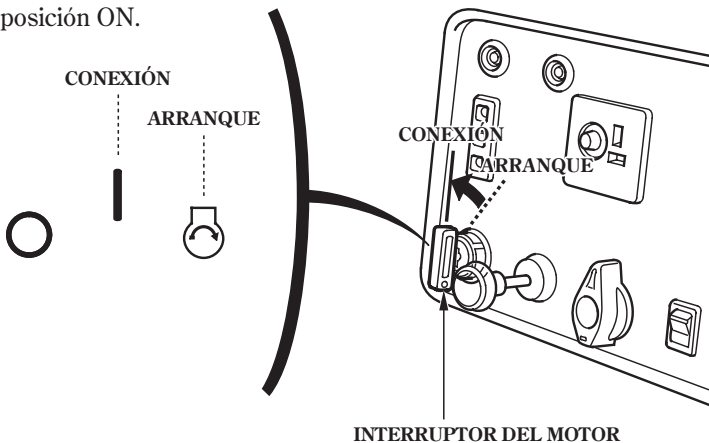



5. Presione la perilla del estrangulador a la posición OPEN a medida que se calienta el motor.

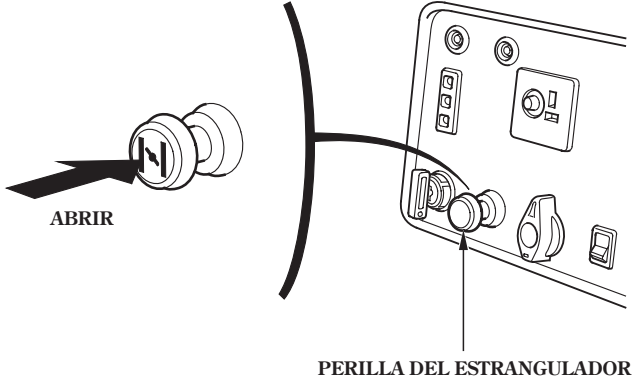

## Arranque manual

### PRECAUCION

Cuando arranque el generador después de haber añadido combustible por primera vez, después de haber estado un período de tiempo largo almacenado, o después de haberse quedado sin combustible, gire la palanca de la válvula del combustible a la posición ON, y espere entonces de 10 a 20 segundos antes de arrancar el motor.

Antes de arrancar el motor, desconecte cualquier carga que pueda haber en el receptáculo de CA.

1. Gire la palanca de la válvula de combustible a la posición ON.

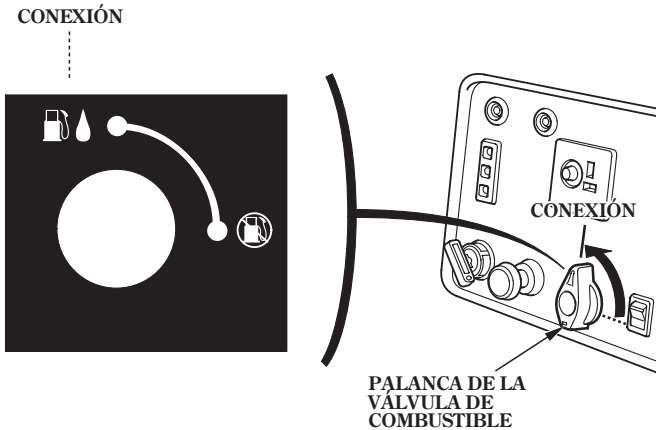

2. Tire de la perilla del estrangulador a la posición CLOSED.

NOTA:

No emplee el estrangulador cuando el motor esté caliente ni cuando la temperatura del aire sea alta.

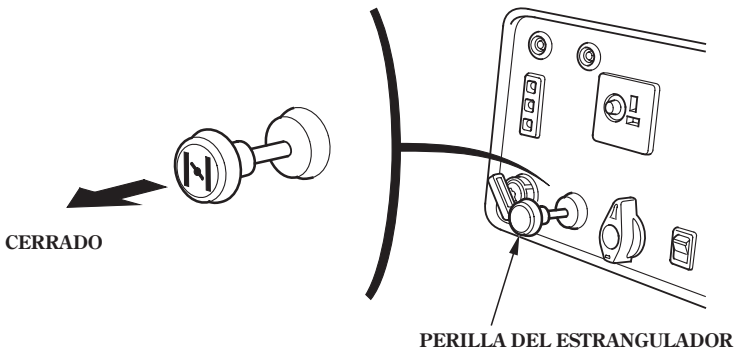

3. Gire el interruptor del motor a la posición ON.

< EU30is >

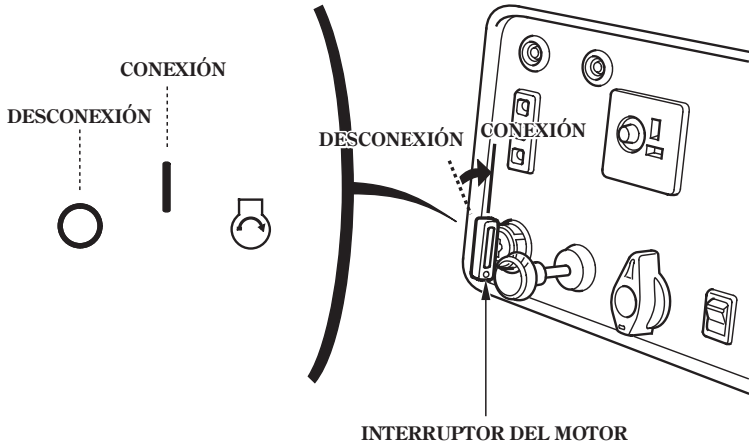

< EU26is >

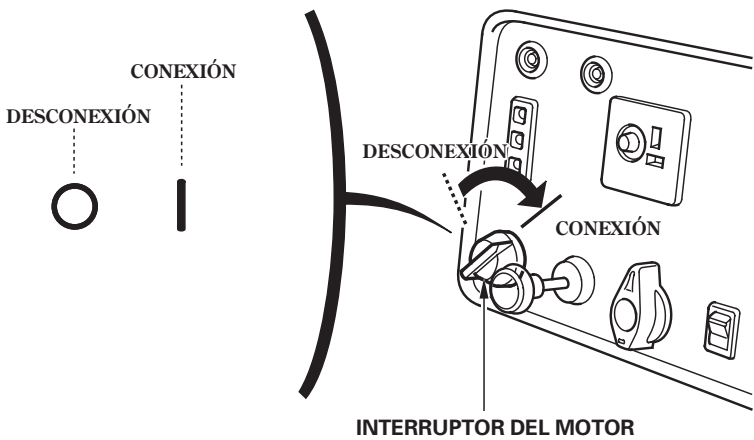

4. Tire ligeramente de la empuñadura del arrancador hasta notar resistencia, y entonces tire con fuerza de la empuñadura del arrancador en la dirección de la flecha como se muestra abajo.

**PRECAUCION**

- La empuñadura del arrancador puede retroceder con mucha rapidez antes de que usted la suelte. Esta fuerza puede arrastrarle la mano con fuerza hacia el motor y causarle lesiones.
- No permita que retroceda con efecto de resorte la empuñadura del acelerador. Haga que retroceda con la mano.
- No deje que la cuerda del arrancador frote contra el cuerpo del generador porque la cuerda se desgastaría con rapidez.

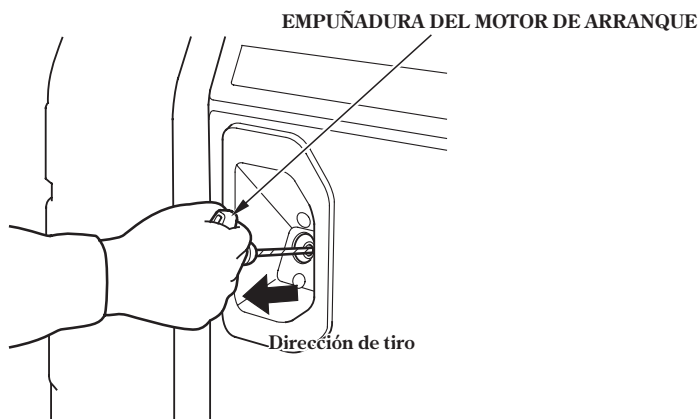

5. Presione la perilla del estrangulador a la posición OPEN a medida que se calienta el motor.

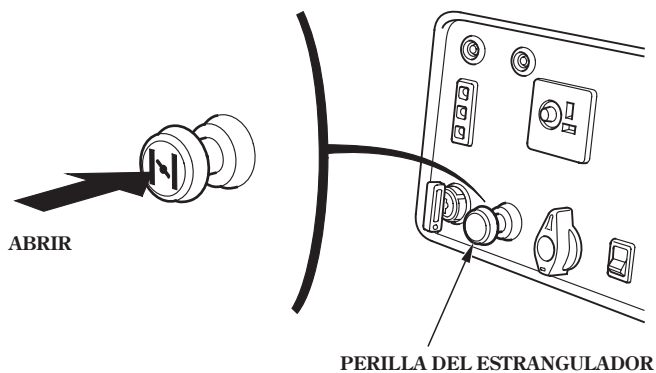

---

- **Operación en altitudes elevadas**

En una altitud elevada, la mezcla de aire y combustible en el carburador normal será excesivamente rica. El rendimiento disminuirá, y aumentará el consumo de combustible.

El rendimiento a grandes altitudes podrá mejorar mediante modificaciones específicas en el carburador. Si siempre opera el generador a altitudes de más de 1.500 metros sobre el nivel del mar, solicite a su concesionario autorizado Honda que efectúe estas modificaciones en el carburador.

Aun con un surtidor de carburador adecuado, la potencia del motor disminuirá aproximadamente en un 3,5% por cada 300 metros de aumento en altura. La altura afectará aun más la potencia si no se realiza ninguna modificación en el carburador.

**PRECAUCION**

**La operación de la generador en una altitud inferior a la que se ajusta el surtidor del carburador puede resultar en un menor rendimiento, sobrecalentamiento, y en serios daños al motor causados por un excesivo paso de mezcla de aire y combustible.**

## 6. UTILIZACIÓN DEL GENERADOR

---

Asegúrese de realizar la puesta a tierra del generador siempre que se ponga a tierra el equipo conectado.

### ▲ ADVERTENCIA

- No lo conecte al sistema de electricidad de un edificio a menos que un electricista cualificado haya instalado un interruptor de aislamiento.
- Las conexiones de la alimentación de reserva para el sistema eléctrico de un edificio deben ser hechas por un electricista cualificado y deben cumplir con lo indicado en todos los códigos y leyes aplicables relacionados con la electricidad. Unas conexiones incorrectas pueden hacer que la corriente eléctrica producida por el generador pase a las líneas de utilidad. Ese suministro accidental puede electrocutar a los empleados de la compañía u a otros que toquen las líneas durante una interrupción de la alimentación, y cuando ésta se restaure, el generador puede explotar, quemarse o provocar un incendio en el sistema eléctrico del edificio.

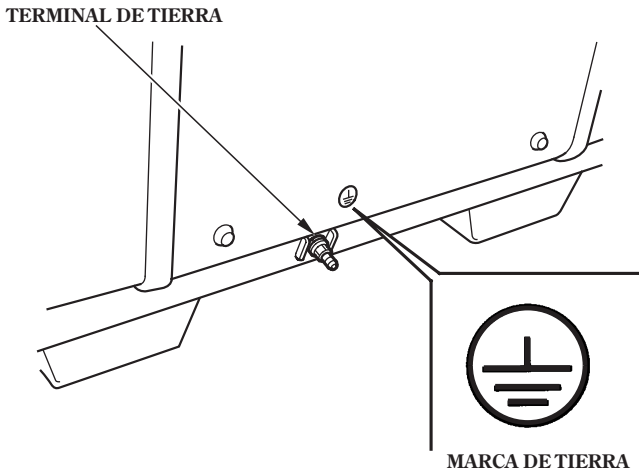

---

## PRECAUCION

- No exceda el límite de corriente especificado para cualquier receptáculo.
- No conectar el generador a la red eléctrica doméstica. Podría causar daños en el generador o en los electrodomésticos de la casa.
- No modifique ni emplee el generador para otras aplicaciones que no sean las propias del aparato. Observe también lo siguiente cuando emplee el generador:
- No conecte una extensión al tubo de escape.
- Cuando se requiere un cable de extensión, asegúrese de emplear un cable flexible con forro de goma fuerte (IEC 245 o equivalente).
- Limite la longitud de los cables de extensión; 60 m para cables de 1,5 mm<sup>2</sup> y 100 m para cables de 2,5 mm<sup>2</sup>. Los cables de extensión largos reducirán la energía utilizable debido a la resistencia del cable de extensión.
- Mantenga el generador apartado de otros cables eléctricos o cables como puedan ser de las líneas de alimentación comercial.

### NOTA:

- El receptáculo de CC puede emplearse se emplea la alimentación de CA.  
Si emplea ambos al mismo tiempo, no exceda la alimentación de CA máxima.  
Alimentación de CA máxima:  
EU26i: 2,25 kVA  
EU30is: 2,65 kVA
- La mayor parte de motores de aparatos requieren más vatiaje para la puesta en marcha.
- Asegúrese de que los valores eléctricos nominales de la herramienta o aparato no excedan los del generador. No exceda nunca el valor de la potencia máxima del generador. Los niveles de potencia entre los valores nominales y máximo no podrán utilizarse durante más de 30 minutos.
- Limite la operación a 30 minutos si requiere la potencia máxima.  
La de potencia máxima es de:  
EU26i: 2,6 kVA  
EU30is: 3,0 kVA
- Para la operación continua, no exceda la potencia nominal.  
La potencia nominal es de:  
EU26i: 2,4 kVA  
EU30is: 2,8 kVA
- En cualquiera de los casos, deberá tenerse en cuenta la alimentación total (VA) de todos los aparatos conectados.

## Aplicaciones con CA

1. Ponga en marcha el motor y asegúrese de que se encienda el indicador verde de salida.
2. Confirme que el aparato a utilizarse esté desconectado, y enchufe el aparato.

LUZ INDICADORA DE SALIDA (VERDE)

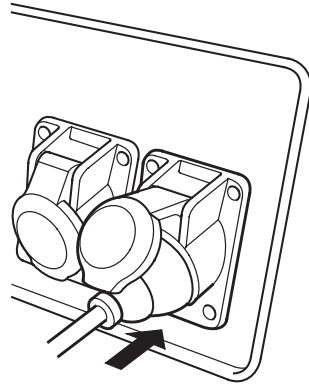
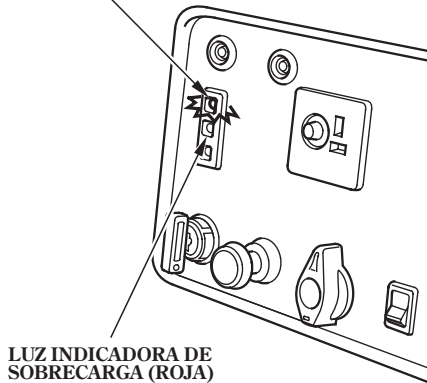

### PRECAUCION

- La sobrecarga substancial que hace que se encienda continuamente la luz indicadora de sobrecarga (roja) puede causar daños en el generador. La sobrecarga marginal que hace que se encienda temporalmente la luz indicadora de sobrecarga (roja) puede acortar la vida útil de servicio del generador.
- Asegúrese de que todos los aparatos estén en buen estado de funcionamiento antes de conectarlos al generador. Si un aparato empieza a funcionar anormalmente, de forma irregular o si se para súbitamente, desconecte inmediatamente el interruptor del motor del generador. Luego, desconecte el aparato y mire si hay alguna señal de mal funcionamiento.



## Protector del circuito de CA (Tipo B, F, y GW)

Los protectores del circuito de CA se desconectarán (OFF) automáticamente (salta el botón) si se produce un cortocircuito o una sobrecarga significativa en el receptáculo del generador.

Si uno de los interruptores protectores del circuito de CA se desconecta (OFF) automáticamente, compruebe si el aparato está funcionando correctamente y que no exceda la capacidad de carga nominal del circuito antes de reponer el protector del circuito de CA al estado de activación (ON) (dejando presionado el botón).

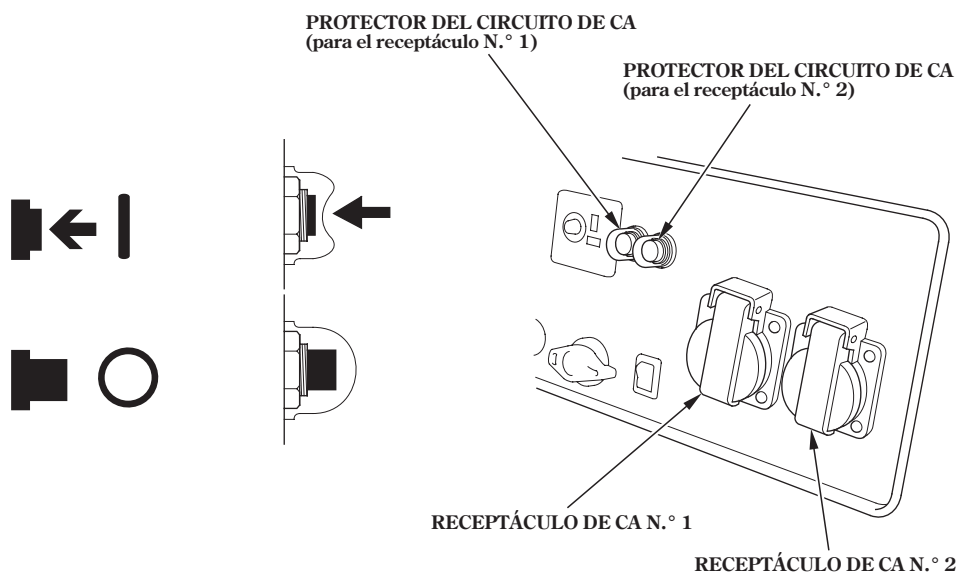

## Indicadores de salida y de sobrecarga

El indicador de salida (verde) quedará encendido durante las condiciones normales de operación.

Si se sobrecarga el generador (vea las páginas 29 ), o si se produce un cortocircuito en el aparato conectado, se apagará el indicador de salida (verde), se encenderá el indicador de sobrecarga (rojo) y se cortará la corriente al aparato conectado.

Pare el motor si se enciende el indicador de sobrecarga (rojo) y busque el origen de la sobrecarga.

NOTA:

El indicador de sobrecarga (rojo) también se encenderá en los casos siguientes:

- Cuando se sobrecalienta el inversor, la corriente al aparato conectado se cortará. Compruebe si la entrada de aire está obstruida.
- Antes de conectar un aparato al generador, compruebe que esté en buen estado de operación, y que sus valores eléctricos no excedan los del generador. Entonces, conecte el cable de alimentación del aparato y ponga en marcha el motor.

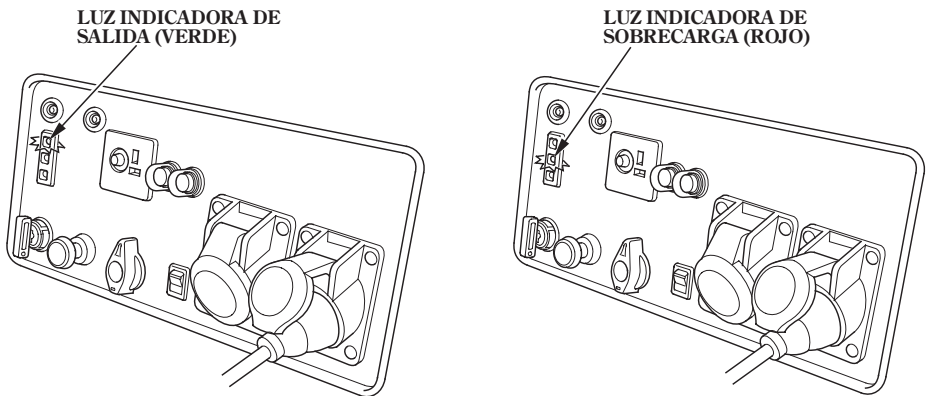

NOTA:

Cuando se ponga en marcha un motor eléctrico, es posible que se enciendan simultáneamente el indicador de sobrecarga (rojo) y el indicador de salida (verde). Esto es normal si el indicador de sobrecarga (rojo) se apaga después de unos cinco (5) segundos. Si el indicador de sobrecarga (rojo) queda encendido, consulte a su concesionario de generadores Honda.

## Operación en paralelo

Lea el aparato 'EMPLEO DEL GENERADOR' antes de conectar ningún equipo que deba utilizarse.

Para la operación en paralelo emplee solamente un cable/receptáculo especial (vendido por separado).

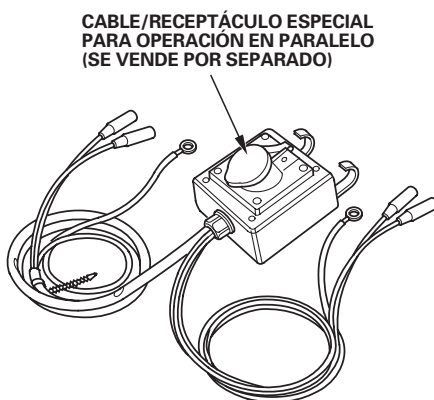
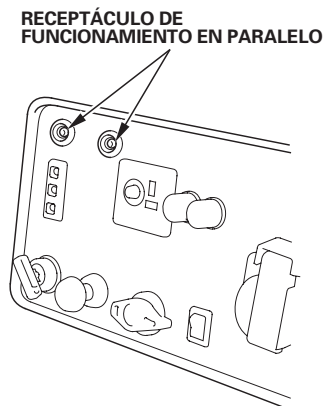

Asegúrese de que los valores eléctricos nominales de la herramienta o aparato no excedan los del generador. No exceda nunca el valor de la potencia máxima del generador. Los niveles de potencia entre los valores nominales y máximo no podrán utilizarse durante más de 30 minutos.

Limite la operación a 30 minutos si requiere la potencia máxima.

La potencia máxima en operación en paralelo es de:

EU26i: 5.200 VA

EU30is: 6.000 VA

Para la operación continua, no exceda la potencia nominal.

La potencia nominal en operación en paralelo es de:

EU26i: 4.800 VA

EU30is: 5.600 VA

En cualquiera de los casos, deberá tenerse en cuenta la alimentación total (VA) de todos los aparatos conectados.

### PRECAUCION

La sobrecarga substancial que hace que se encienda continuamente la luz indicadora de sobrecarga (roja) puede causar daños en el generador. La sobrecarga marginal que hace que se encienda temporalmente la luz indicadora de sobrecarga (roja) puede acortar la vida útil de servicio del generador.

## ▲ ADVERTENCIA

- No conecte nunca generadores de modelos y tipos distintos.
  - No conecte nunca un cable que no sea el cable/receptáculo especial para la operación en paralelo.
  - Conecte y extraiga el cable/receptáculo especial para la operación en paralelo con el motor parado.
  - Para la operación sencilla, deberá extraerse el cable/receptáculo especial para la operación en paralelo.
1. Cuelgue la caja del receptáculo del cable/receptáculo especial en el tubo del manillar delantero de la unidad **Ⓐ** o de la unidad **Ⓑ** , y ate el cable más largo del cable/receptáculo especial en el tubo del manillar delantero de la otra unidad con la abrazadera de cables.
  2. Conecte el cable/receptáculo especial para la operación en paralelo a los dos generadores.

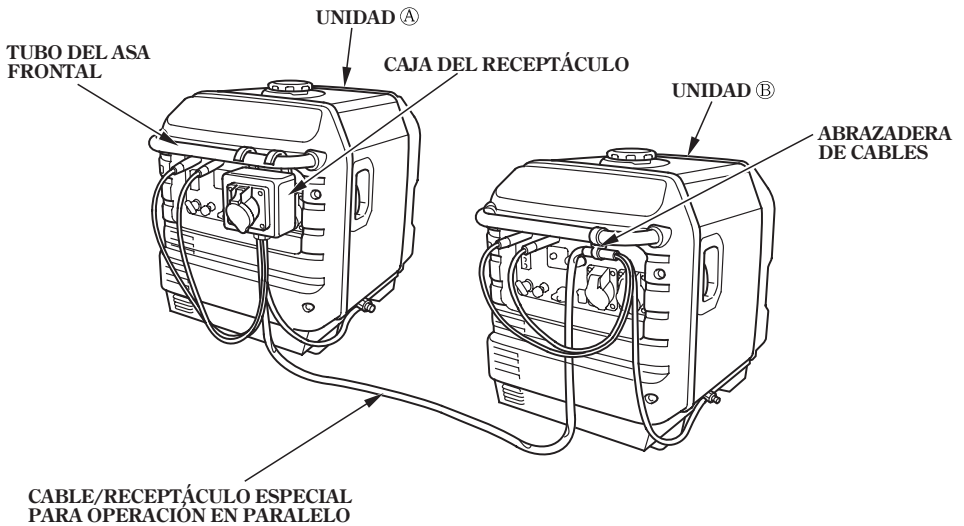

3. Asegúrese de realizar la puesta a tierra del generador siempre que se ponga a tierra el equipo conectado.

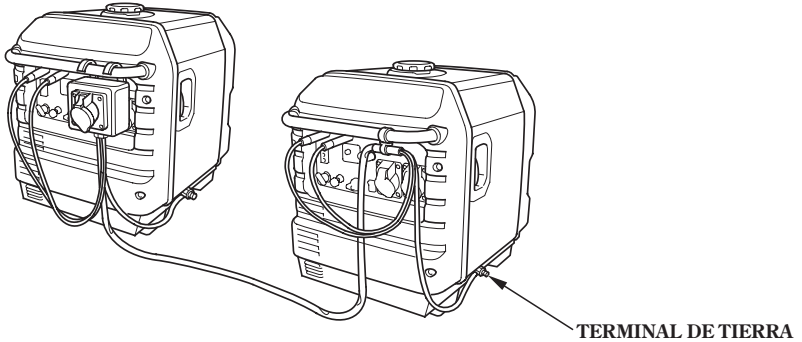

4. Ponga en marcha el motor de acuerdo con el aparato de 'ARRANQUE DEL MOTOR'.
  - Cuando no se enciende la luz indicadora de salida (verde) y se encienda en su lugar la luz indicadora de sobrecarga (roja), ajuste el interruptor del motor a la posición STOP, pare enseguida el motor, y luego vuelva a arrancar el motor.
5. Confirme que el equipo a utilizarse esté desconectado, e inserte la clavija del equipo a utilizarse en el receptáculo de CA de la caja del receptáculo.

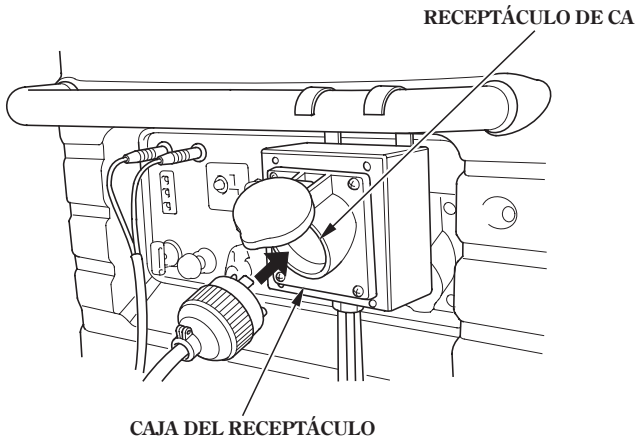

**PRECAUCION**

**Confirme que el equipo a conectarse tenga la alimentación desconectada. Cuando el equipo a utilizarse tiene la alimentación conectada, se pondrá en funcionamiento súbitamente, y puede ocasionar heridas o accidentes.**

6. Conecte la alimentación del equipo a utilizarse.  
Se encenderá la luz indicadora de salida (verde).

En caso de operación normal

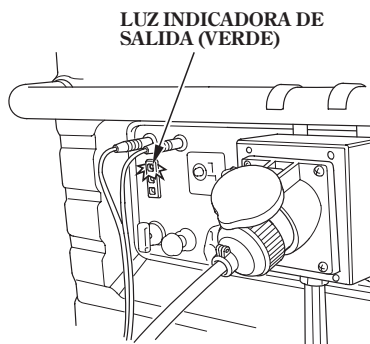

En caso de operación con sobrecarga o cortocircuito

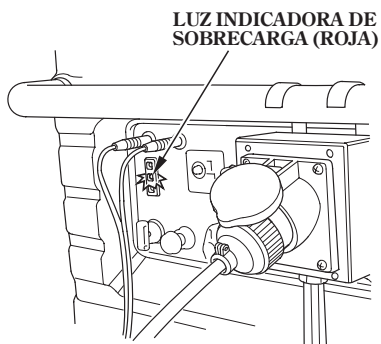

- En caso de operación de sobrecarga (consulte la página 32) o cuando se produce un problema en el equipo que se está utilizando, se apagará la luz indicadora de operación (verde), quedará encendida la luz indicadora de sobrecarga (roja), y no se suministrará alimentación.

Entonces, el motor no se parará, por lo que deberá pararse poniendo del interruptor del motor respectivo en la posición STOP.

NOTA:

- El indicador de sobrecarga (rojo) también se encenderá en los casos siguientes:  
Cuando se sobrecalienta el inversor, la corriente al aparato conectado se cortará. Compruebe si la entrada de aire está obstruida.
  - Cuando se emplea un equipo que requiere mucha alimentación para la puesta en funcionamiento, como por ejemplo un motor, etc., es posible que la luz indicadora de sobrecarga (roja) y la luz indicadora de salida (verde) se enciendan al mismo tiempo durante cierto período (unos 4 segundos), pero esto no implica ninguna anomalía. Después de haberse puesto en marcha el equipo, la luz indicadora de sobrecarga (roja) se apagará y la luz indicadora de salida (verde) quedará encendida.
  - Cuando deba pararse la operación de un generador después de haber puesto en funcionamiento el equipo, deberá extraerse también al mismo tiempo el cable/receptáculo especial para operación en paralelo.
7. Cuando deba tomarse de nuevo la energía eléctrica desde el generador, desconecte la alimentación del equipo a utilizarse y extraiga la clavija del receptáculo de CA. Confirme que el equipo y la conexión sean normales y que no se tome demasiada energía, y entonces arranque el motor.

## Aplicación de CC

El receptáculo de CC puede utilizarse para cargar sólo baterías del tipo de automóvil de 12 voltios.

La salida de CC varía según la posición del interruptor del acelerador Eco. Cuando el interruptor del acelerador Eco se pone en la posición Eco y no se emplea la salida de CA, la corriente de CC será aproximadamente de un tercio de la corriente nominal.

### Corriente

Interruptor del acelerador Eco Modelo	DESCONEXIÓN	ECO (no emplee la salida de CA)
EU26i	10 A	Aproximadamente 3,3 A
EU30is	12 A	Aproximadamente 4 A

1. Conecte los cables de carga al receptáculo de CC del generador y luego a los terminales de la batería.

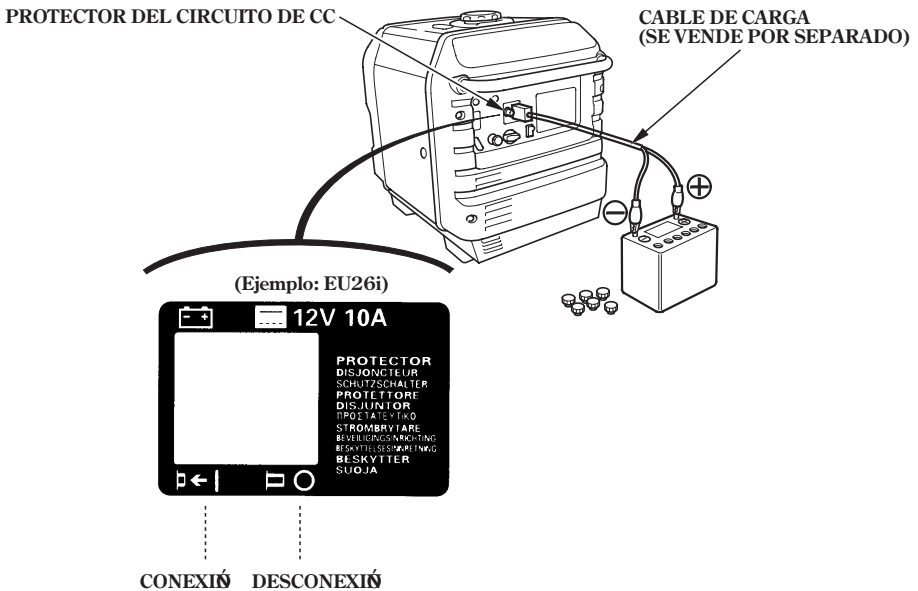

---

### ▲ ADVERTENCIA

- Para evitar la posibilidad de crear chispas cerca de la batería, conecte el cable de carga primero al generador, y luego a la batería. Desconecte primero el cable en la batería.
- Antes de conectar el cable de carga a una batería que esté instalada en un vehículo, desconecte el cable de la batería del vehículo. Después de haber quitado los cables de carga, vuelva a conectar el cable de la batería del vehículo. Este procedimiento evitará la posibilidad de cortocircuitos y chispas en caso de contacto accidental entre un terminal de la batería y el bastidor o la carrocería del vehículo.

### PRECAUCION

- No intente arrancar un automóvil con el generador todavía conectado a la batería. Podría dañarse el generador.
- Conecte el terminal positivo de batería al cable de carga positivo. No invierta los cables de carga, ya que se podrían producir serios daños en el generador y/o la batería.

### ▲ ADVERTENCIA

- Las baterías producen gases explosivos. Si se encienden, la explosión puede causar graves daños personales o ceguera. Suministre una ventilación adecuada cuando cargue.
- **PELIGRO DE AGENTES QUÍMICOS:** El electrolito de la batería contiene ácido sulfúrico. El contacto con los ojos o la piel, incluso a través de la ropa, puede causar quemaduras graves. Utilice una pantalla para la cara y póngase ropa de protección.
- Mantenga las llamas y chispas alejadas, y no fume en el área.  
**ANTÍDOTO:** Si le entra electrolito en los ojos, lave a fondo con agua caliente durante al menos 15 minutos y llame inmediatamente a un médico.
- **VENENO:** El electrolito es venenoso.  
**ANTÍDOTO:**
  - Externo: Lave a fondo con agua.
  - Interno: Beba grandes cantidades de agua o leche.  
Siga con leche de magnesia o aceite vegetal, y llame inmediatamente a un médico.
- **MANTENER ALEJADO DEL ALCANCE DE LOS NIÑOS.**



---

## 2. Arranque el motor.

### NOTA:

- El receptáculo de CC puede emplearse se emplea la alimentación de CA.
- Un circuito de CC sobrecargado disparará el protector del circuito de CC (el botón pulsador sale hacia afuera).

Si esto ocurre, espere unos minutos antes de empujar en el circuito protector para reiniciar la operación.

## Sistema de alerta del aceite

El sistema de aviso del aceite está diseñado para evitar daños en el motor causados por una cantidad insuficiente de aceite en el cárter, Antes de que el nivel de aceite del cárter caiga por debajo de un límite de seguridad, el sistema de aviso de aceite para el motor automáticamente (el interruptor del motor queda en la posición ON).

Si el sistema de alerta de aceite para el motor, se encenderá la luz del indicador de alerta de aceite (rojo) cuando usted opere el motor de arranque, y el motor no se pondrá en marcha. Si éste es el caso, añada aceite de motor (vea la página 16).

### LUZ INDICADORA DE ALERTA DE ACEITE (ROJO)

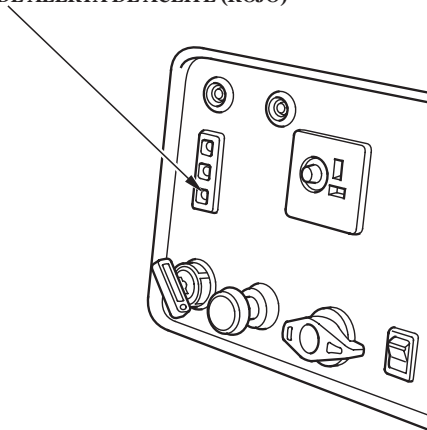

# 7. PARO DEL MOTOR

Para parar el motor en caso de emergencia, ponga el interruptor del motor en la posición OFF.

### EN EMPLEO NORMAL:

- 1. Desconecte el equipo conectado y tire de la clavija insertada.

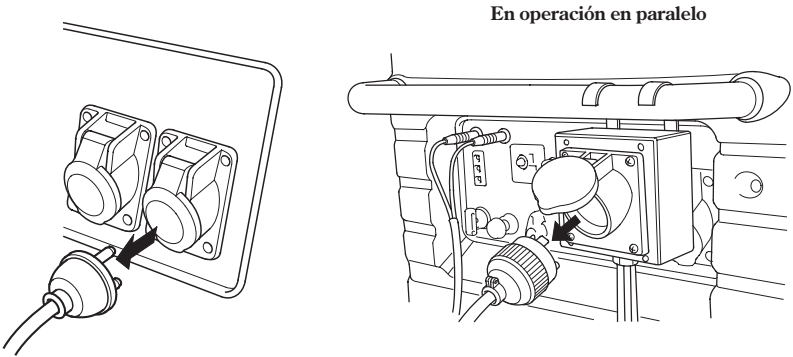

- 2. Desconecte el interruptor del motor (OFF).

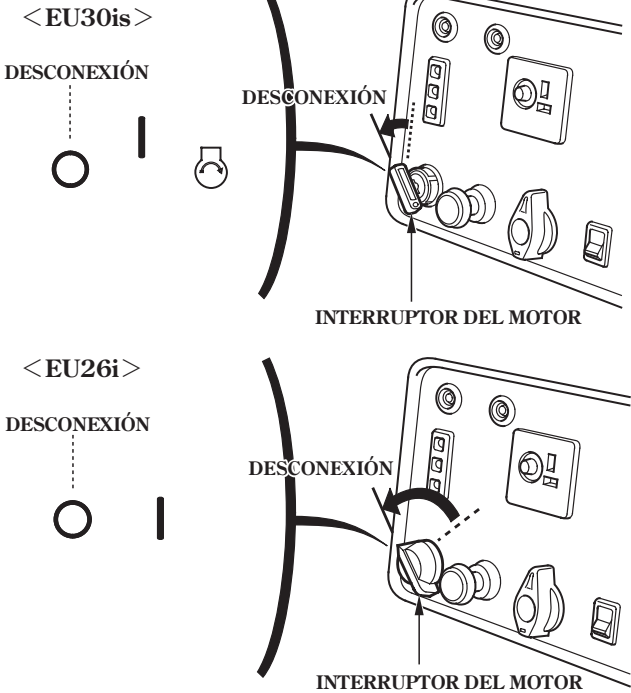

3. Gire la palanca de la válvula de combustible a la posición OFF.

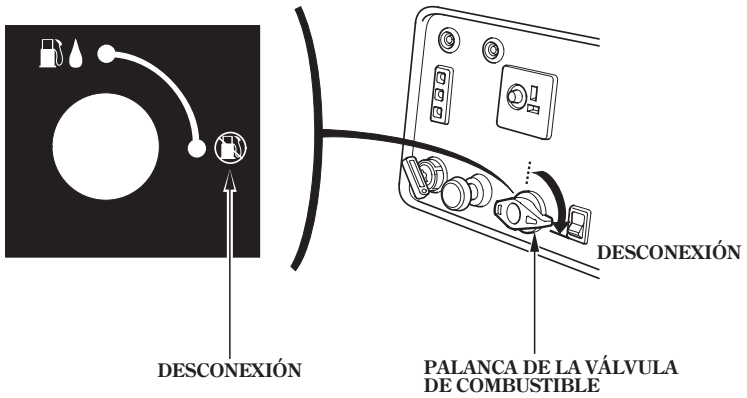

4. Cuando se ha realizado la operación en paralelo, extraiga el cable/receptáculo especial para operación en paralelo.

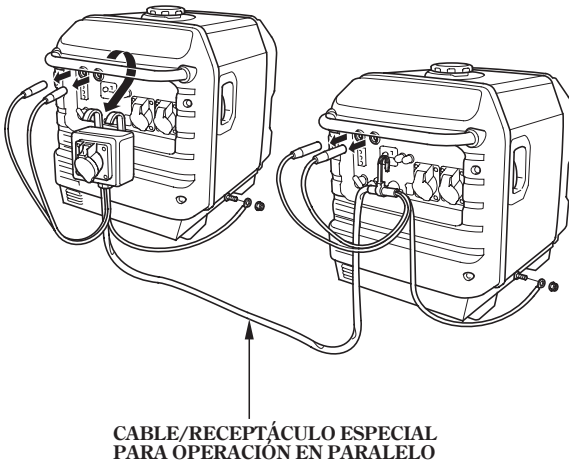

## 8. MANTENIMIENTO

El propósito del programa de mantenimiento y de ajuste es el mantener el generador en el mejor estado de funcionamiento posible.

Inspeccione o realice el servicio según está programado en la tabla siguiente.

### ▲ ADVERTENCIA

**Asegúrese de que el motor esté desconectado antes de comenzar cualquier trabajo de mantenimiento o de reparación. De este modo eliminará muchos peligros potenciales:**

- **Envenenamiento por monóxido de carbono de los gases de escape del motor.**  
Asegúrese de que haya una ventilación adecuada siempre que tenga el motor en marcha.
- **Quemaduras en las partes calientes.** Espere a que se enfríen el motor y el sistema de escape antes de tocarlos.
- **Daños debidos a las partes en movimiento.** No ponga en marcha el motor a menos que se lo indiquen las instrucciones.

**El silenciador se calienta mucho durante la operación, y sigue caliente durante cierto tiempo después de haber parado el motor. Tenga cuidado y no toque el silenciador mientras esté caliente. Deje que se enfríe el motor antes de realizar el mantenimiento.**

### PRECAUCION

**Emplee partes originales Honda Genuine o sus equivalentes. El empleo de partes de reemplazo que no son de calidad equivalente puede causar daños en el generador.**

### Programa de mantenimiento

PERIODO DE SEVICIO REGULAR (3)		Cada utilización	Primer meses o 20 horas	Cada 3 meses o 50 horas	Cada 6 meses o 100 horas	Cada año o 300 horas
ÍTEM Realizarlo en cada mes indicado o a intervalos de horas de operación, lo que primero acontezca.						
Aceite de motor	Comprobar el nivel Cambiar					
Filtro de aire	Comprobar Limpiar Reemplazar			(1)		*
Taza de sedimentos	Limpiar					
Bujía	Comprobar-ajustar Reemplazar					
Velocidad de ralenti	Comprobar-ajustar					(2)
Cámara de combustión	Limpiar	Después de cada 500 horas (2)				
Depósito y filtro de combustible	Limpiar					(2)
Tubo de combustible	Comprobar	Cada 2 años (Reemplazar si es necesario) (2)				

### NOTA:

\* Reemplace sólo el tipo de elemento de papel.

(1) Realice el servicio con mayor frecuencia cuando lo utilice en zonas polvorientas.

(2) El servicio de estas partes deberá realizarlo su concesionario de servicio Honda, a menos que usted disponga de las herramientas adecuadas y posea suficientes conocimientos mecánicos. Para ver los procedimientos de servicio, consulte el manual de taller Honda.

(3) Para aplicaciones comerciales, registre las horas de operación para poder determinar los intervalos adecuados de mantenimiento.

## 1. CAMBIO DEL ACEITE

Drene el aceite mientras el motor esté todavía caliente para asegurar un drenaje rápido y completo.

1. Abra y extraiga la cubierta de mantenimiento del aceite.
2. Extraiga la tapa de relleno de aceite y el tapón de drenaje de aceite y drene el aceite.
3. Instale el tapón de drenaje de aceite y apriételo con seguridad.
4. Rellene aceite del recomendado (vea la página 16) y compruebe el nivel.
5. Vuelva a instalar, cierre y enganche la cubierta de mantenimiento del aceite.

**CAPACIDAD DE ACEITE DE MOTOR: 0,55 L**

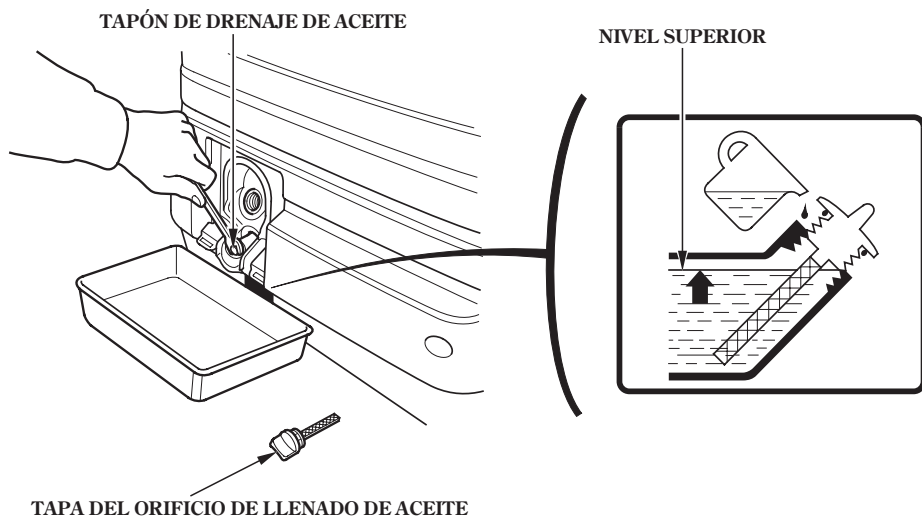

Lávese las manos con agua y jabón después de haber manipulado aceite usado.

NOTA:

Tire el aceite de motor usado de forma que sea compatible con el medio ambiente. Le aconsejamos que lo lleve en un recipiente cerrado a su centro de servicio local para que se encarguen ellos del aceite. No lo tire a la asura ni al suelo.

## 2. SERVICIO DEL FILTRO DE AIRE

Un filtro de aire sucio restringirá el flujo de aire al carburador. Para evitar fallas en el funcionamiento, efectúe frecuentemente el servicio del filtro de aire. Efectúe el servicio con más frecuencia cuando el generador funcione en lugares extremadamente polvorientos.

### ▲ ADVERTENCIA

**Para la limpieza, no use gasolina ni disolventes de baja temperatura inflamación. Bajo ciertas condiciones, son inflamables y explosivos.**

### PRECAUCION

**No hacer funcionar nunca el generador sin el purificador de aire. El motor se podría desgastar con rapidez.**

1. Abara la cubierta de mantenimiento del lado izquierdo.
2. Desengauche los retenedores, y extraiga la cubierta del filtro de aire.

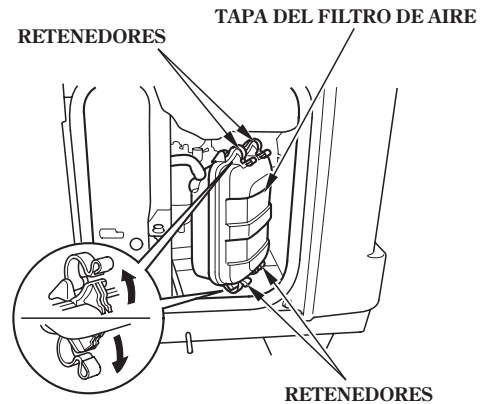

3. Elemento de espuma:
  - a. Extraiga el elemento de espuma de la cubierta del filtro de aire.
  - b. Lave el elemento de espuma en una solución de detergente del hogar y agua tibia, exprímalo bien, o lávelo en solvente ininflamable o de alto punto de inflamación. Deje que el elemento de espuma se seque por completo.



- c. Introduzca el elemento de espuma en aceite de motor limpio y exprima el aceite sobrante. El motor producirá humo durante el arranque inicial si se deja demasiado aceite en el elemento de espuma.
- d. Vuelva a instalar el elemento de espuma en la cubierta del filtro de aire.

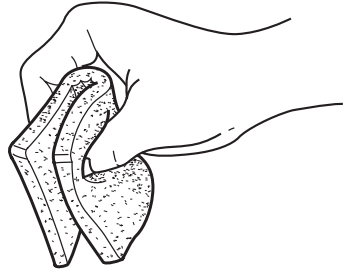

4. Elemento de papel:

Si el elemento de papel está sucio, reemplácelo por otro nuevo. No limpie el elemento de papel.

**ELEMENTO DE PAPEL**

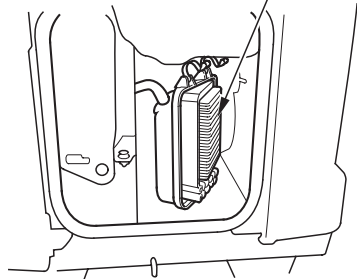

5. Vuelva a instalar la cubierta del filtro de aire.
6. Cierre y enganche la cubierta de mantenimiento del lado izquierdo.

**TAPA DEL FILTRO DE AIRE**

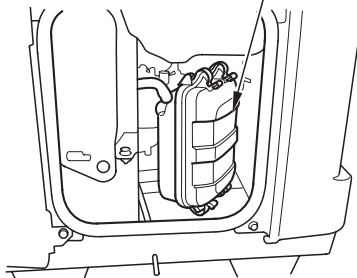

### 3. SERVICIO DE LA TAZA DE SEDIMENTOS DE COMBUSTIBLE

#### ▲ ADVERTENCIA

La gasolina es altamente inflamable y explosiva bajo ciertas condiciones. No fume ni permita que haya llamas o chispas en el área.

El filtro evita que se introduzca en el carburador la suciedad o agua que pudiere contener el combustible. Si no se ha hecho funcionar el motor durante mucho tiempo, deberá limpiarse el filtro.

1. Gire el interruptor del motor a la posición STOP.
2. Gire la palanca de la válvula de combustible a la posición OFF.
3. Abra la cubierta de mantenimiento del lado izquierdo.
4. Extraiga la cubierta del filtro y el elemento de papel (vea las páginas 44 y 45).
5. Desconecte la manguera del respiradero de la base del filtro de aire.
6. Extraiga el perno de 6 mm y las dos tuercas de 6 mm, y extraiga la base del filtro de aire.

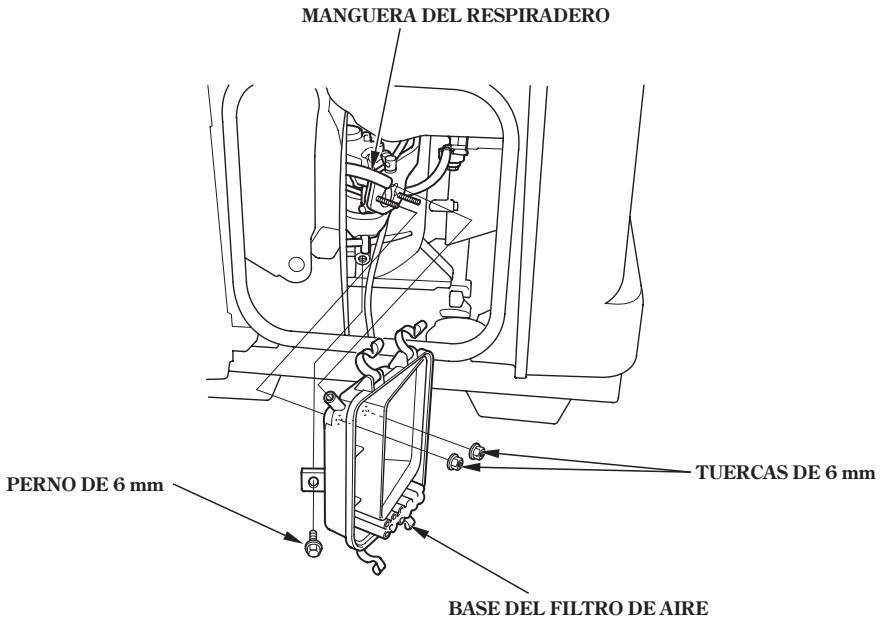



7. Extraiga la taza de sedimentos girándola hacia la izquierda.
8. Limpie bien la taza de sedimentos, la empaquetadura de goma, y el filtro en solvente inflamable o de alto punto de inflamación.
9. Vuelva a montar el filtro, la empaquetadura de goma y la taza de sedimentos. Apriételos bien.
10. Vuelva a instar la base del filtro de aire, y conecte la manguera de gases del respiradero a la base del filtro de aire.
11. Vuelva a instalar el elemento de papel en la cubierta del filtro de aire.
12. Cierre y enganche la cubierta de mantenimiento del lado izquierdo.

**▲ ADVERTENCIA**

**Después de haber instalado la taza de sedimentos, asegúrese de apretarla bien. Compruebe si hay fugas de combustible y asegúrese de que el lugar esté seco antes de poner en marcha el motor.**

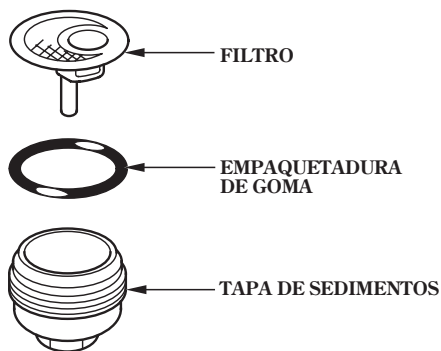
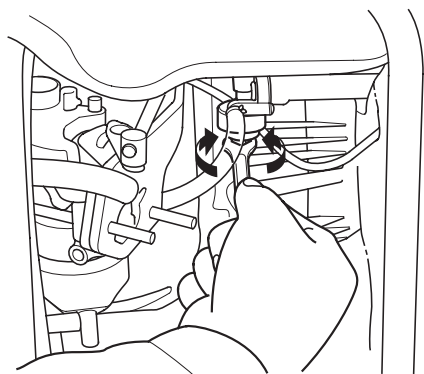

---

## 4. SERVICIO DE LA BUJÍA

**BUJÍA RECOMENDADA:** BPR5ES (NGK)  
W16EPR-U (DENSO)

Para asegurar un buen funcionamiento del motor, la bujía deberá estar bien puesta y limpia.

1. Abra la cubierta de mantenimiento del lado izquierdo.
2. Afloje el tornillo de la cubierta y extraiga la cubierta de inspección de la bujía.

BUJÍA INSPECCIÓN CUBIERTA

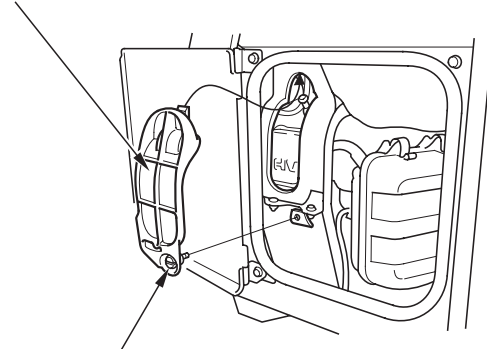

TORNILLO DE LA CUBIERTA

3. Extraer el sombrerete de la bujía.
4. Limpiar la suciedad en torno a la base de la bujía.
5. Emplee una llave de bujías para extraer la bujía.

LLAVE DE BUJÍA

MANILLAR

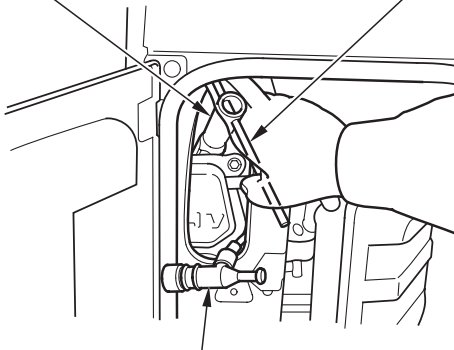

SOMBRETE DE BUJÍA

6. Inspeccione visualmente la bujía. Tirela si el aislador está agrietado, partido, o muy sucio. Limpie la bujía con un cepillo de alambre si debe volver a utilizarla.

7. Mida las luces de bujía con un calibrador de espesores.

Corrija si es necesario doblando el electrodo lateral.

La separación deberá ser de:

0,7 – 0,8 mm

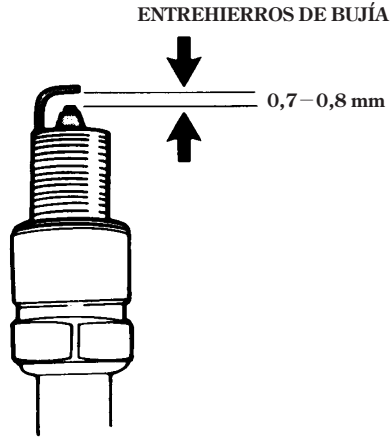

8. Draai de bougies voorzichtig met de hand vast (pas op voor beschadiging van de schroefdraad).

9. Después de haber asentado a mano la bujía nueva, apriete con una llave de bujía para comprimir la arandela.

Si se va a usar de nuevo una bujía usada, se la debe apretar solamente un 1/8 o 1/4 de vuelta una vez de que se haya asentado.

10. Vuelva a instalar la cubierta de inspección de la bujía y apriete el tornillo de la cubierta.

11. Cierre y enganche la cubierta de mantenimiento del lado izquierdo.

#### PRECAUCION

- **La bujía deberá apretarse bien. Si no se aprieta bien se puede calentar mucho y puede dañar el generador.**
- **No utilizar jamás bujías de un valor térmico inadecuado.**

## 5. REEMPLAZO DEL FUSIBLE

(sólo el EU30is)

Si se quema el fusible, el motor de arranque o funcionará hasta que se reemplace.

1. Desconecte el interruptor del motor (OFF).
2. Extraiga las cuatro tuercas de la tapa de 6 mm y la cubierta frontal.

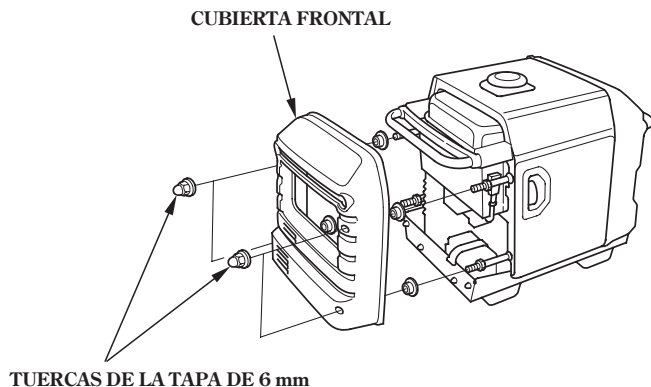

3. Extraiga la cubierta de portafusibles y reemplace el fusible.  
Fusible especificado: 5 A

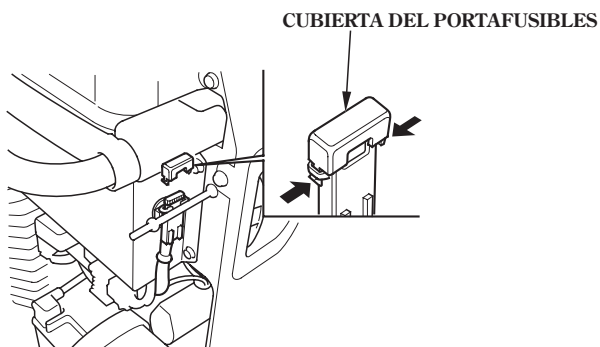

### PRECAUCION

- Si el fusible se quema con frecuencia, determine la causa y solucione el problema antes de intentar seguir utilizando el generador.
- No emplee nunca un fusible de un amperaje distinto al especificado. Podrían producirse serios daños en el sistema eléctrico o incluso un incendio.

## 6. EXTRACCIÓN/INSTALACIÓN DE LA BATERÍA

(sólo el EU30is)

### ▲ ADVERTENCIA

- Las baterías producen gases explosivos. Si se encienden, la explosión puede causar graves daños personales o ceguera. Suministre una ventilación adecuada cuando cargue.
- **PELIGRO DE AGENTES QUÍMICOS:** El electrolito de la batería contiene ácido sulfúrico. El contacto con los ojos o la piel, incluso a través de la ropa, puede causar quemaduras graves. Utilice una pantalla para la cara y póngase ropa de protección.
- Mantenga las llamas y chispas alejadas, y no fume en el área.  
**ANTÍDOTO:** Si le entra electrolito en los ojos, lave a fondo con agua caliente durante al menos 15 minutos y llame inmediatamente a un médico.
- **VENENO:** El electrolito es venenoso.  
**ANTÍDOTO:**
  - Externo: Lave a fondo con agua.
  - Interno: Beba grandes cantidades de agua o leche.  
Siga con leche de magnesia o aceite vegetal, y llame inmediatamente a un médico.
- **MANTENER ALEJADO DEL ALCANCE DE LOS NIÑOS.**

### Extracción:

1. Desconecte el interruptor del motor (OFF).
2. Extraiga las cuatro tuercas de la tapa de 6 mm y la cubierta frontal. (Vea la página 51)
3. Extraiga la banda del soporte de la batería.
4. Desconecte el cable de la batería en el terminal negativo (-) de la batería, y luego en el terminal positivo (+) de la batería.

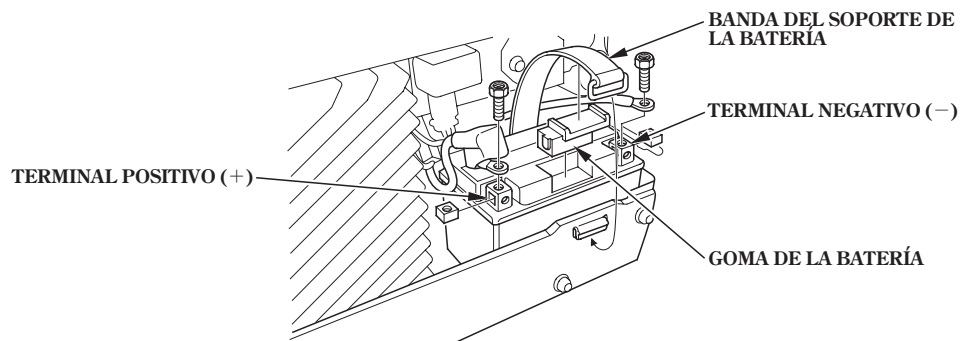

5. Extraiga la batería y la goma de la batería de la plataforma de la batería.

---

### Instalación:

1. Asegúrese de que el interruptor del motor esté en la posición OFF.
2. Conecte el cable positivo (+) de la batería al terminal positivo (+) de la batería, y luego el cable negativo (-) de la batería al terminal negativo (-) de la batería. Apriete con seguridad los pernos y las tuercas.
3. Instale la banda del soporte de la batería.
4. Instale la cubierta frontal, e instale las cuatro tuercas de la tapa de 6 mm.

#### PRECAUCION

**Cuando desconecte el cable de la batería, asegúrese de desconectar primero el del terminal negativo (-) de la batería. Para la conexión, conecte primero en el terminal positivo (+), y luego en el terminal negativo (-). No desconecte ni conecte nunca el cable de la batería en el orden inverso, porque podría producir un cortocircuito cuando una herramienta se pusiera en contacto con los terminales.**



Este símbolo que hay en la batería significa que este producto no debe tratarse como la basura de casa.

#### NOTA:

La eliminación inadecuada de la batería puede ser perjudicial para el medio ambiente y la salud pública.

Para su eliminación, confirme siempre las regulaciones locales.

## 9. TRANSPORTE/ALMACENAJE

Para evitar que se salga el combustible cuando transporte la unidad o cuando la tenga almacenada, el generador deberá asegurarse recto en su posición normal de operación, con el interruptor del motor en la posición OFF.

La palanca de la válvula del combustible deberá girarse a la posición OFF.

### ▲ADVERTENCIA

**Cuando transporte el generador:**

- No llene excesivamente el depósito.
- No ponga en funcionamiento el generador mientras esté en un vehículo. Baje el generador del vehículo y empléelo en un lugar bien ventilado.
- Evite los lugares expuestos a la luz directa del sol cuando ponga el generador en un vehículo. Si se deja el generador en un vehículo cerrado durante muchas horas, la alta temperatura del interior del vehículo puede causar la eveporación del combustible pudiéndose producir una explosión.
- No circule por carreteras en mal estado durante períodos prolongados con el generador cargado en el vehículo. Si debe transportar el generador por carreteras en mal estado, drene el combustible del generador de antemano.

Antes de almacenar el aparato durante periodos prolongados:

1. Asegúrese de que el lugar esté exento de humedad y polvo excesivos.
2. Drene el combustible

### ▲ADVERTENCIA

**La gasolina es muy inflamable y explosive bajo ciertas condiciones. Efectúe este trabajo en un lugar bien ventilado con el motor parado. No fume ni permita que haya fuego n chispas en el lugar durante este procedimiento.**

- a. Abra la cubierta de mantenimiento del lado izquierdo.
- b. Gire la palanca de la válvula del combustible a la posición ON y afloje el tornillo de drenaje del carburador. Drene la gasolina del carburador y del depósito de combustible en un recipiente adecuado.
- c. Apriete el tornillo de drenaje del carburador, gire la palanca de la válvula del combustible a la posición OFF y cierre la cubierta de mantenimiento del lado izquierdo.

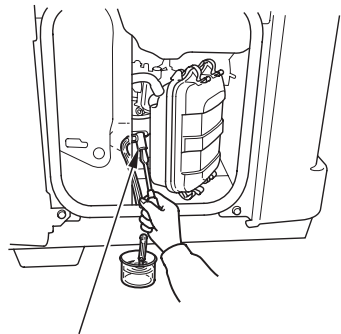

TORNILLO DE DRENAJE

- 
3. Recargue la batería una vez el mes. (sólo el EU30is)
  4. Cambiar el aceite del motor.
  5. Quitar la bujía y verter una cucharada aproximadamente de aceite de motor limpio en el cilindro. Girar el motor varias veces para distribuir el aceite y volver a instalar la bujía.
  6. Tire lentamente del asidero del arrancador hasta que se note cierta resistencia. En ese punto, el pistón está llegando a su carrera de compresión y las válvulas de admisión y escape se encuentran cerradas. Guardando el motor en esa posición ayudará a protegerlo contra la corrosión interna.

**EMPUÑADURA DEL MOTOR DE ARRANQUE**

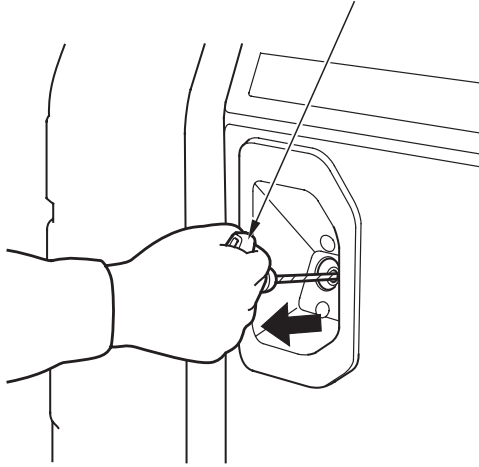



## 10. SOLUCIÓN DE PROBLEMAS

Cuando el motor no arranque:

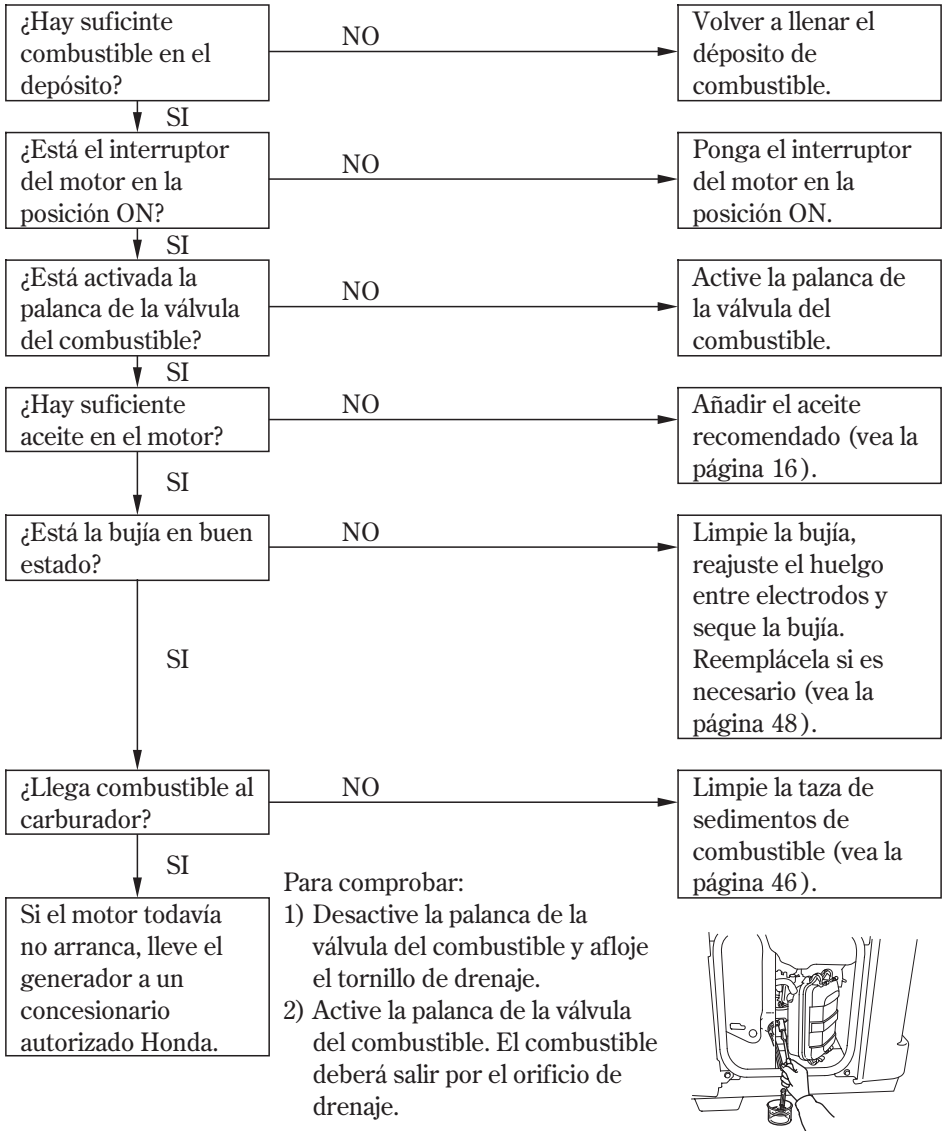

El aparato no funciona:

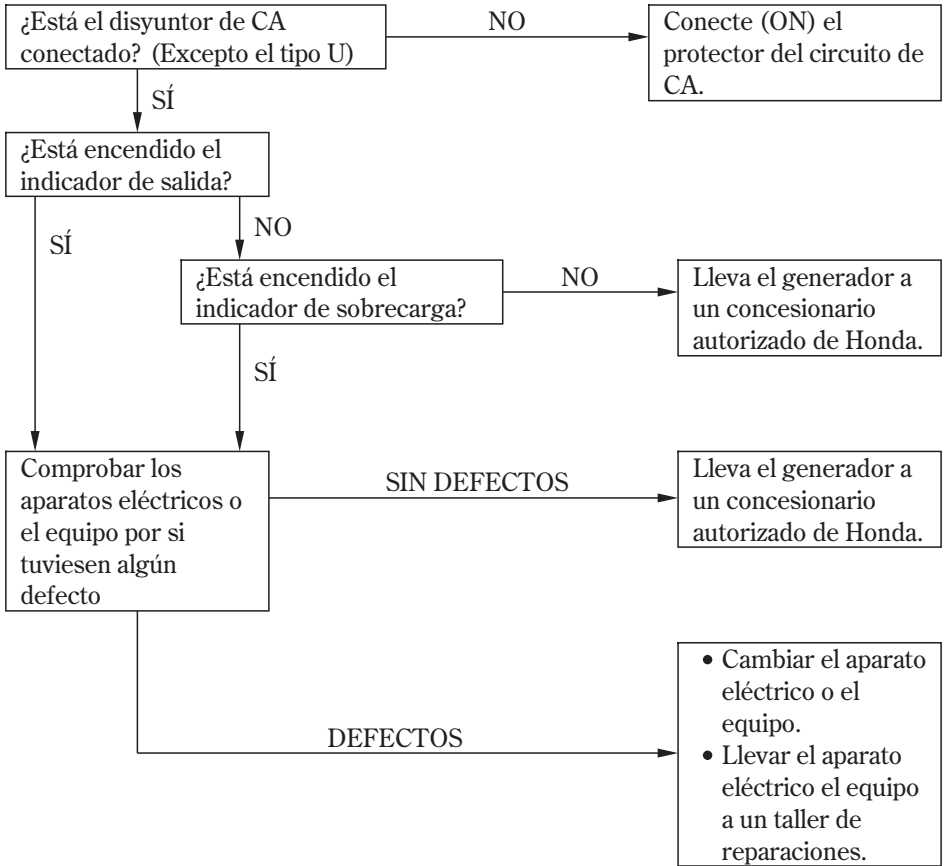

No hay electricidad en el receptáculo de CC:

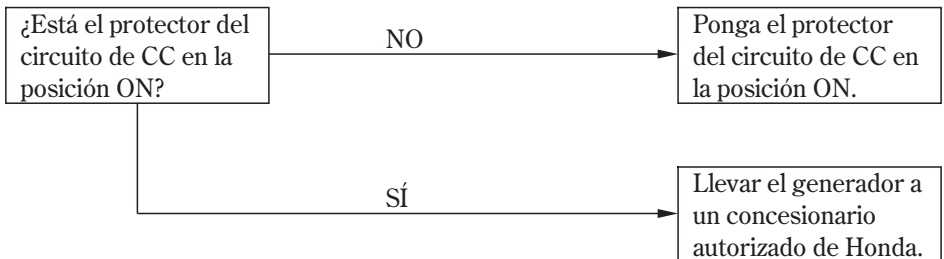

# 11. ESPECIFICACIONES

## Dimensiones y peso

Modelo		EU26i
Código de descripción		EZGE
Longitud	(Tipo soporte)	658 mm
	(Tipo ruedas)	658 mm
Anchura	(Tipo soporte)	447 mm
	(Tipo ruedas)	482 mm
Altura	(Tipo soporte)	558 mm
	(Tipo ruedas)	570 mm
Peso en seco	(Tipo soporte)	53,7 kg
	(Tipo ruedas)	55,9 kg

## Motor

Modelo		GX160
Tipo de motor		4 tiempos, válvulas en cabeza, monocilindrico
Cilindrada		163 cm <sup>3</sup>
Calibre × Carrera		68,0 × 45,0 mm
Relación de compresión		8,5:1
Velocidad del motor		2.500–3.800 rpm 3.500–3.800 rpm [con el acelerador Eco desactivado (OFF)]
Sistema de enfriamiento		Aire forzado
Sistema de encendido		Magneto transistorizado
Capacidad de aceite		0,53 L
Capacidad del depósito de combustible		13,3 L
Bujía		BPR5ES (NGK) W16EPR-U (DENSO)

## Generador

Modelo		EU26i
Tipo		F, G, GW, B
Salida de CA	Tensión nominal (V)	230
	Frecuencia nominal (Hz)	50
	Amperaje nominal (A)	10,5
	Salida nominal (kVA)	2,4
	Salida máx (kVA)	2,6
Salida de CC nominal		Sólo para cargar baterías de automóviles de 12 V 12 V, 10 A

## Ruido

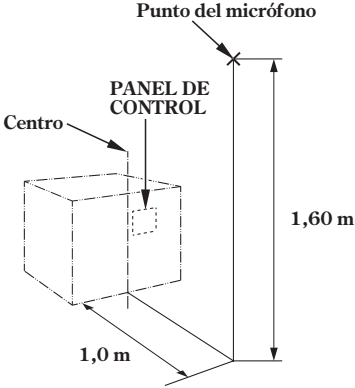
Modelo	EU26i
Tipo	F, G, GW, B
Nivel de presión sonora (LpA) De acuerdo con 98/37/CE	75 dB
	
Nivel de presión sonora garantizado (LWA) Probado según 2000/14/CE	90 dB

“los valores indicados son los niveles de emisiones y no son necesariamente niveles para trabajar con seguridad. Aunque existe cierta relación entre los niveles de las emisiones y los de exposición a los mismos, no pueden utilizarse de forma segura para determinar si deben tomarse precauciones adicionales. Los factores que afectan el nivel real de exposición de los trabajadores incluyen las características del local de trabajo, las otras fuentes de ruido, etc., como por ejemplo el número de máquinas y demás procesos adyacentes, y la duración durante la que un operario está expuesto al ruido. Además el nivel de exposición permisible puede variar según el país. No obstante, esta información permitirá al usuario de la máquina efectuar una mejor evaluación del peligro y del riesgo.”

NOTA:

Las especificaciones están sujetas a cambios sin previo aviso.

## Dimensiones y peso

Modelo	EU30is	
Código de descripción	EZGF	
Longitud	(Tipo soporte)	658 mm
	(Tipo ruedas)	658 mm
Anchura	(Tipo soporte)	447 mm
	(Tipo ruedas)	482 mm
Altura	(Tipo soporte)	558 mm
	(Tipo ruedas)	570 mm
Peso en seco	(Tipo soporte)	59,0 kg
	(Tipo ruedas)	61,2 kg

## Motor

Modelo	GX200
Tipo de motor	4 tiempos, válvulas en cabeza, monocilindrico
Cilindrada	196 cm <sup>3</sup>
Calibre × Carrera	68,0 × 54,0 mm
Relación de compresión	8,5:1
Velocidad del motor	2.500 – 3.800 rpm 3.500 – 3.800 rpm [con el acelerador Eco desactivado (OFF)]
Sistema de enfriamiento	Aire forzado
Sistema de encendido	Magneto transistorizado
Capacidad de aceite	0,55 L
Capacidad del depósito de combustible	13,0 L
Bujía	BPR5ES (NGK) W16EPR-U (DENSO)
Batería	12 V 8,6 Ah/10 HR

## Generador

Modelo	EU30is		
Tipo	F, G, GW, B	U	
Salida de CA	Tensión nominal (V)	230	240
	Frecuencia nominal (Hz)	50	50
	Amperaje nominal (A)	12,2	11,7
	Salida nominal (kVA)	2,8	
	Salida máx (kVA)	3,0	
Salida de CC nominal	Sólo para cargar baterías de automóviles de 12 V 12 V, 12 A		

## Ruido

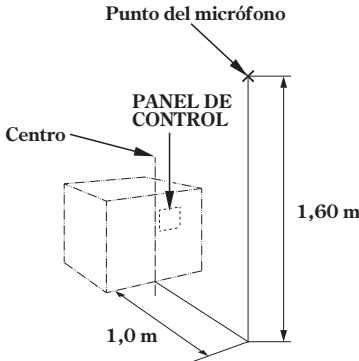
Modelo	EU30is	
	F, G, GW, B	U
Tipo Nivel de presión sonora (LpA) De acuerdo con 98/37/CE	76 dB	_____
		
Nivel de presión sonora garantizado (LWA) Probado según 2000/14/CE	91 dB	_____

“los valores indicados son los niveles de emisiones y no son necesariamente niveles para trabajar con seguridad. Aunque existe cierta relación entre los niveles de las emisiones y los de exposición a los mismos, no pueden utilizarse de forma segura para determinar si deben tomarse precauciones adicionales. Los factores que afectan el nivel real de exposición de los trabajadores incluyen las características del local de trabajo, las otras fuentes de ruido, etc., como por ejemplo el número de máquinas y demás procesos adyacentes, y la duración durante la que un operario está expuesto al ruido. Además el nivel de exposición permisible puede variar según el país. No obstante, esta información permitirá al usuario de la máquina efectuar una mejor evaluación del peligro y del riesgo.”

NOTA:

Las especificaciones están sujetas a cambios sin previo aviso.

## 12. DIAGRAMA DE CONEXIONES

ACCP	Protector del circuito de CA
ACNF	Filtro de ruido de CA
ACOR	Salida de CA
BAT	Batería
ChW	Devanado de carga
CPB	Bloque del panel de mandos
CPG	Conexión a tierra del panel de mandos
DCD	Diodo de CC
DCNF	Filtro de ruido de CC
DCCP	Protector del circuito de CC
DCW	Devanado de CC
DCOR	Salida de CC
EcoSw	Interruptor de acelerador Eco
EgB	Bloque de motor
EgG	Conexión a tierra del motor
ESw	Interruptor de motor
FrB	Bloque de bastidor
Fu	Fusible
GeB	Bloque de generador
GT	Terminal de puesta a tierra
IgC	Bobina de encendido
IgU	Unidad de encendido
IU	Unidad de inversión
MW	Devanado principal
OLSw	Interruptor de nivel de aceite
OAL	Indicador de aviso de aceite
OI	Indicador de sobrecarga
PL	Indicador de salida
POR	Receptáculo de funcionamiento en paralelo
REG	Regulador
SW	Devanado secundario
SP	Bujía
StM	Motor de arranque
StpM	Motor paso a paso
StR	Relé de arranque

Bl	NEGRO
Y	AMARILLO
Bu	AZUL
G	VERDE
R	ROJO
W	BLANCO
Br	MARRÓN
Lg	VERDE CLARO
Gr	GRIS
Lb	AZUL CLARO
O	NARANJA
P	ROSADO

### INTERRUPTOR DEL MOTOR

#### EU26i

	IG	E
DESCONEXIÓN	○	○
CONEXIÓN		

#### EU30is

	IG	E	BAT	ST	FS	G
DESCONEXIÓN	○	○			○	○
CONEXIÓN						
ARRANQUE			○	○		

### INTERRUPTOR DEL ACELERADOR ECO

	R/W	R/Y	ACELERADOR ECO
CONEXIÓN	○	○	DESCONEXIÓN
DESCONEXIÓN			CONEXIÓN



# EU26i: G, GW, B, F

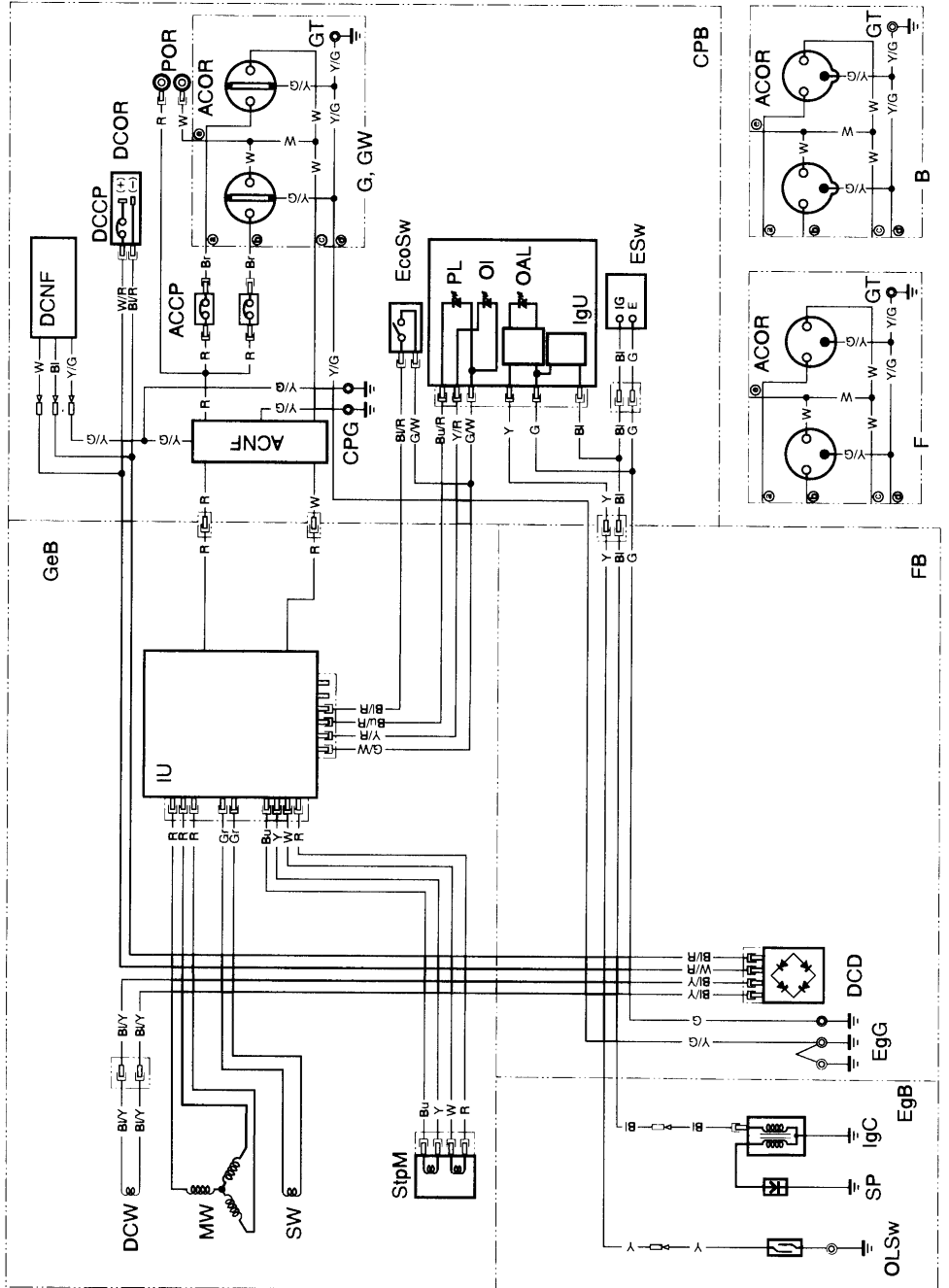

EU30is: G, GW, B, F

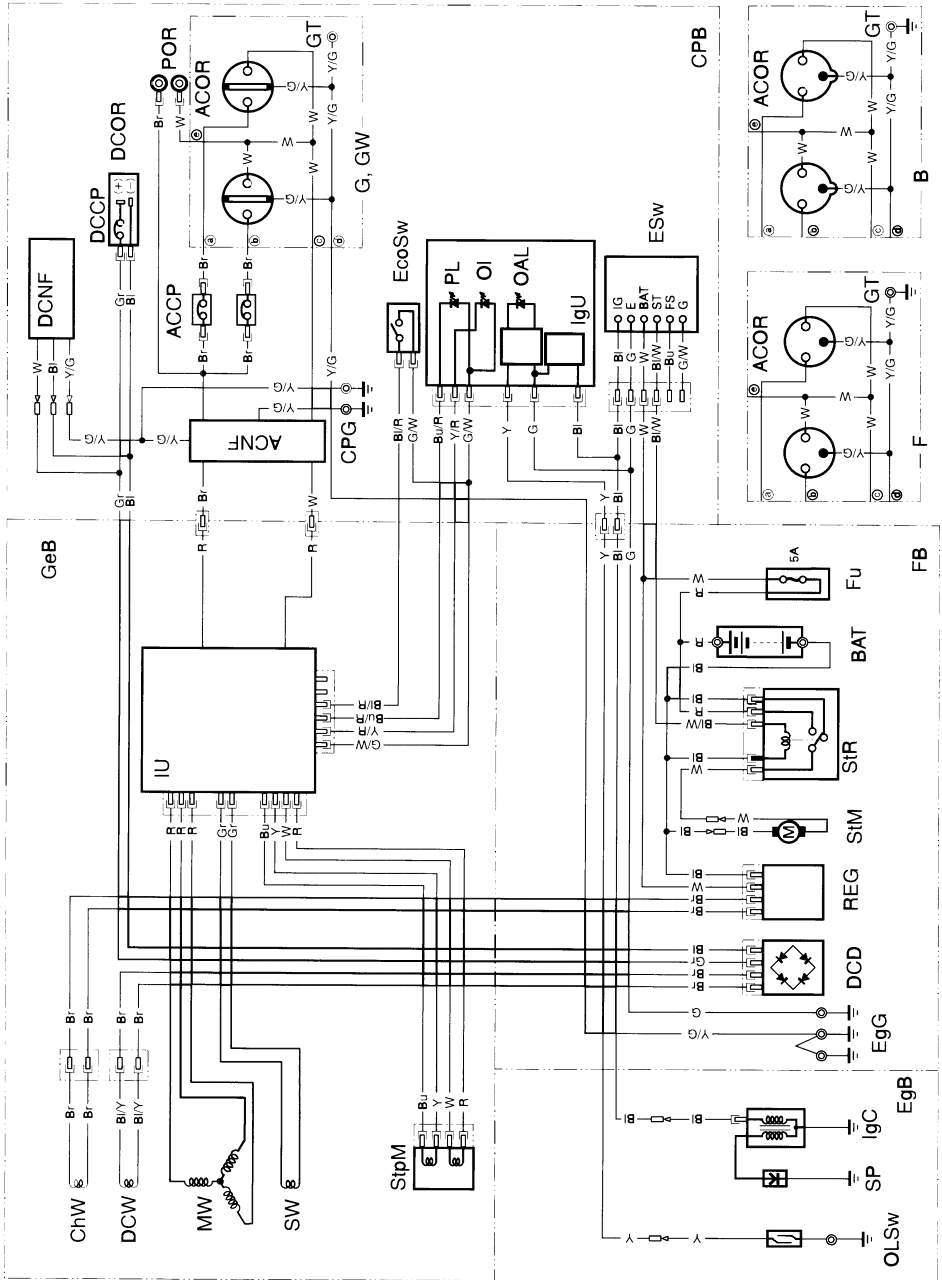

# EU30is: U

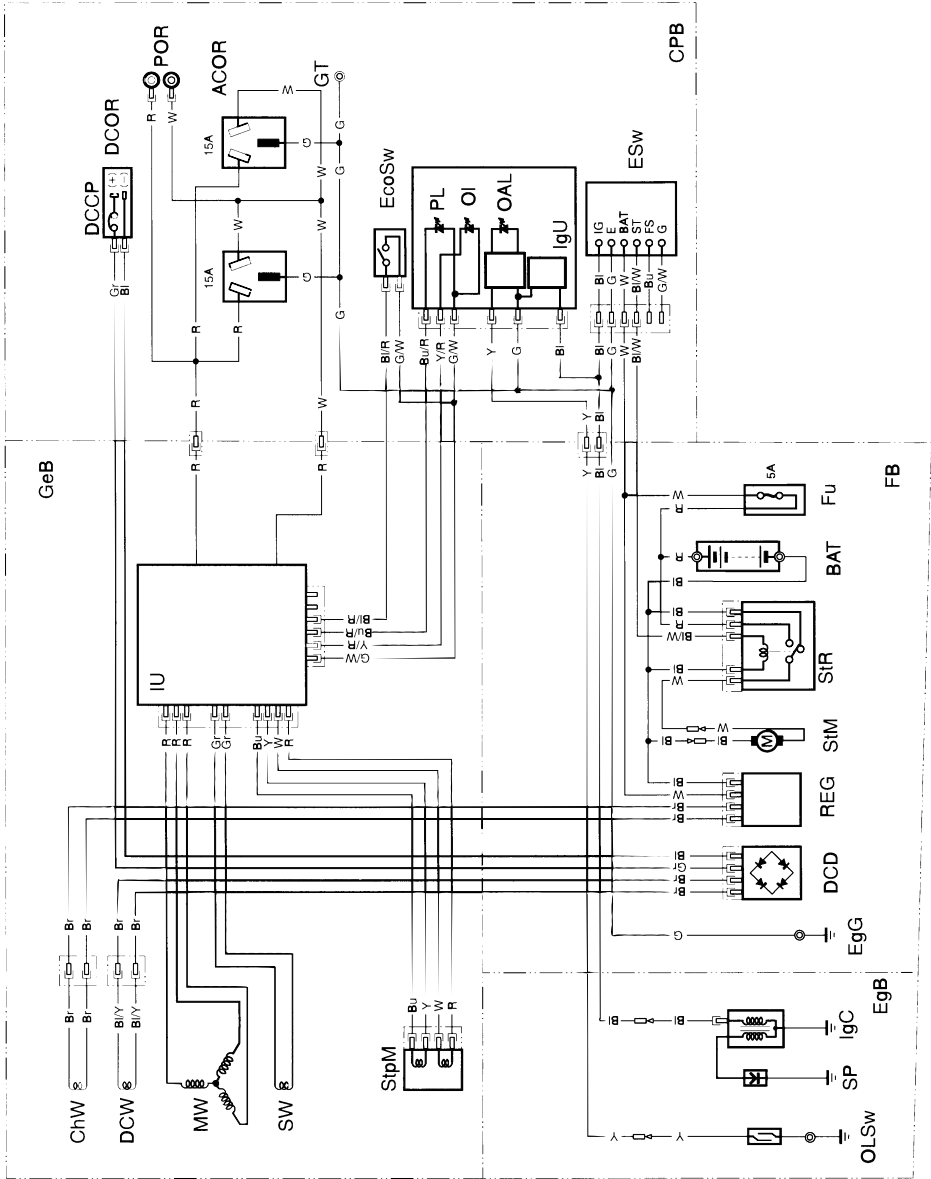

## RECEPTÁCULO

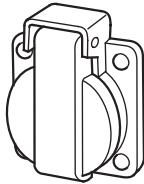
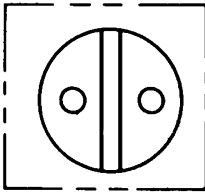
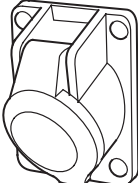
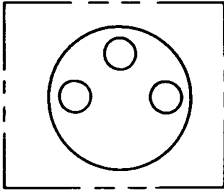
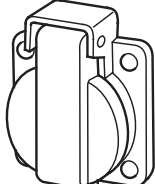
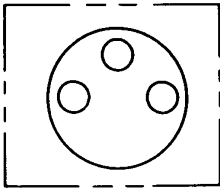
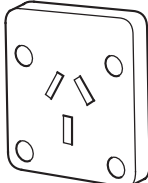
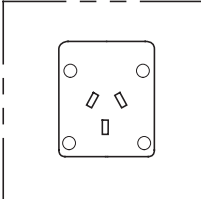
Forma	Forma	Tipo
		G, GW
		B
		F
		U

## 13. DIRECCIONES DE LOS PRINCIPIALES CONCESIONARIOS Honda

Para obtener más información, póngase en contacto con el Centro de información para clientes Honda en la dirección o número de teléfono siguientes:

### AUSTRIA

**Honda Motor Europe (North)**

Hondastraße 1

2351 Wiener Neudorf

Tel. : +43 (0)2236 690 0

Fax : +43 (0)2236 690 480

<http://www.honda.at>

### BELGIUM

**Honda Motor Europe (North)**

Doornveld 180-184

1731 Zellik

Tel. : +32 2620 10 00

Fax : +32 2620 10 01

<http://www.honda.be>

✉ BH\_PE@HONDA-EU.COM

### BULGARIA

**Kirov Ltd.**

49 Tsaritsa Yoana blvd

1324 Sofia

Tel. : +359 2 93 30 892

Fax : +359 2 93 30 814

<http://www.kirov.net>

✉ [honda@kirov.net](mailto:honda@kirov.net)

### CANARY ISLANDS

**Automocion Canarias S.A.**

Carretera General del Sur, KM.

8,8

38107 Santa Cruz de Tenerife

Tel. : +34 (922) 620 617

Fax : +34 (922) 618 042

<http://www.aucasa.com>

✉ [ventas@aucasa.com](mailto:ventas@aucasa.com)

✉ [taller@aucasa.com](mailto:taller@aucasa.com)

### CROATIA

**Hongoldonia d.o.o.**

Jelkovecka Cesta 5

10360 Sesvete — Zagreb

Tel. : +385 1 2002053

Fax : +385 1 2020754

<http://www.hongoldonia.hr>

### CYPRUS

**Alexander Dimitriou & Sons**

**Ltd.**

162, Yiannos Kranidiotis

Avenue

2235 Latsia, Nicosia

Tel. : +357 22 715 300

Fax : +357 22 715 400

### CZECH REPUBLIC

**BG Technik cs, a.s.**

U Zavodiste 251/8

15900 Prague 5 - Velka

Chuchle

Tel. : +420 2 838 70 850

Fax : +420 2 667 111 45

<http://www.honda-stroje.cz>

### DENMARK

**Tima Products A/S**

Tårnfalkevej 16 - Postboks 511

2650 Hvidovre

Tel. : +45 36 34 25 50

Fax : +45 36 77 16 30

<http://www.tima.dk>

### FINLAND

**OY Brandt AB.**

Tuupakantie 7B

01740 Vantaa

Tel. : +358 20 775 7200

Fax : +358 9 878 5276

<http://www.brandt.fi>

### FRANCE

**HONDA RELATIONS CLIENTS**

TSA 80627

45146 St Jean de la Ruelle CEDEX

Tel. : 02 38 81 33 90

Fax : 02 38 81 33 91

<http://www.honda.fr>

✉ [relationsclientele.produits-equipement@honda-eu.com](mailto:relationsclientele.produits-equipement@honda-eu.com)

### GERMANY

**Honda Motor Europe (North)**

**GmbH**

Sprendlinger Landstraße 166

63069 Offenbach am Main

Tel. : +49 69 8300 60

Fax : +49 69 8300 65100

<http://www.honda.de>

✉ [info@post.honda.de](mailto:info@post.honda.de)

### GREECE

**General Automotive Co S.A.**

71 Leoforos Athinon

10173 Athens

Tel. : +30 210 349 7809

Fax : +30 210 346 7329

<http://www.honda.gr>

✉ [info@saracakis.gr](mailto:info@saracakis.gr)

## HUNGARY

**Mo.Tor.Pedo Co Ltd.**

Kamaraerdei ut 3.

2040 Budaors

Tel. : +36 23 444 971

Fax : +36 23 444 972

<http://www.hondakisgepek.hu>

✉ [info@hondakisgepek.hu](mailto:info@hondakisgepek.hu)

## IRELAND

**Two Wheels Ltd.**

Crosslands Business Park

Ballymount Road

Dublin 12

Tel. : +353 01 460 2111

Fax : +353 01 456 6539

<http://www.hondaireland.ie>

✉ [sales@hondaireland.ie](mailto:sales@hondaireland.ie)

## ITALY

**Honda Italia Industriale S.p.A.**

Via della Cecchignola, 5/7

00143 Roma

Tel. : +848 846 632

Fax : +39 065 4928 400

<http://www.hondaitalia.com>

✉ [info.power@honda-eu.com](mailto:info.power@honda-eu.com)

## LATVIA

**Bensons Auto**

Kr.Valdemara Street 21, 646

office

Riga, 1010

Tel. : +371 7 808 333

Fax : +371 7 808 332

<http://www.honda-power.lv>

## LITHUANIA

**JP Motor Ltd**

Kubiliaus str. 6

08234 Vilnius

Tel. : +370 5 276 5259

Fax : +370 5 276 5250

<http://www.hondapower.lt>

## MALTA

**The Associated Motors**

**Company Ltd.**

New Street in San Gwakkin

Road

Mriehel Bypass, Mriehel QRM

17

Tel. : +356 21 498 561

Fax : +356 21 480 150

## NETHERLANDS

**Honda Motor Europe (North)**

Afd. Power Equipment-

Capronilaan 1

1119 NN Schiphol-Rijk

Tel. : +31 20 7070000

Fax : +31 20 7070001

<http://www.honda.nl>

## NORWAY

**Berema AS**

P.O. Box 454

1401 Ski

Tel. : +47 64 86 05 00

Fax : +47 64 86 05 49

<http://www.berema.no>

✉ [berema@berema.no](mailto:berema@berema.no)

## POLAND

**Aries Power Equipment Sp. z**

**o.o.**

ul. Wroclawska 25A

01-493 Warszawa

Tel. : +48 (22) 861 43 01

Fax : +48 (22) 861 43 02

<http://www.hondapower.pl>

✉ [info@hondapower.pl](mailto:info@hondapower.pl)

## PORTUGAL

**Honda Portugal, S.A.**

Abrunheira

2714-506 Sintra

Tel. : +351 21 915 53 33

Fax : +351 21 915 23 54

<http://www.honda.pt>

✉ [honda.produtos@honda-eu.com](mailto:honda.produtos@honda-eu.com)

## REPUBLIC OF BELARUS

**Scanlink Ltd.**

Kozlova Drive, 9

220037 Minsk

Tel. : +375 172 999090

Fax : +375 172 999900

## ROMANIA

**Hit Power Motor Srl**

Calea Giulesti N° 6-8 Sector 6

060274 Bucuresti

Tel. : +40 21 637 04 58

Fax : +40 21 637 04 78

<http://www.honda.ro>

✉ [hit\\_power@honda.ro](mailto:hit_power@honda.ro)

## RUSSIA

**Honda Motor Rus Llc**

42/1-2, Bolshaya Yakimanka st.

117049, Moscow

Tel. : +74 95 745 20 80

Fax : +74 95 745 20 81

<http://www.honda.co.ru>

## SERBIA & MONTENEGRO

**Bazis Grupa d.o.o.**

Grica Milenka 39

11000 Belgrade

Tel. : +381 11 3820 300

Fax : +381 11 3820 301

<http://www.hondasrbija.co.yu>

## SLOVAKIA REPUBLIC

**Honda Slovakia, spol. s r.o.**

Prievozska 6 - 821 09

Bratislava

Slovak Republic

Tel. : +421 2 32131112

Fax : +421 2 32131111

<http://www.honda.sk>

## SLOVENIA

**AS Domzale Moto Center D.O.**

**O.**

Blatnica 3A

1236 Trzin

Tel. : +386 1 562 22 42

Fax : +386 1 562 37 05

<http://www.as-domzale-motoc.si>

## SPAIN

**Greens Power Products, S.L.**

Avda. Ramon Ciurans, 2

08530 La Garriga - Barcelona

Tel. : +34 3 860 50 25

Fax : +34 3 871 81 80

<http://www.hondaencasa.com>

## SWEDEN

**Honda Nordic AB**

Box 50583 - Västkustvägen 17

120215 Malmö

Tel. : +46 (0)40 600 23 07

Fax : +46 (0)40 600 23 19

<http://www.honda.se>

✉ [hpesinfo@honda-eu.com](mailto:hpesinfo@honda-eu.com)

## SWITZERLAND

**Honda Suisse S.A.**

10, Route des Moulières

1214 Vemier - Genève

Tel. : +41 (0)22 939 09 09

Fax : +41 (0)22 939 09 97

<http://www.honda.ch>

## TURKEY

**Anadolu Motor Uretim Ve**

**Pazarlama AS (ANPA)**

Esentepe mah. Anadolu

Cad. No: 5

Kartal 34870 Istanbul

Tel. : +90 216 389 59 60

Fax : +90 216 353 31 98

<http://www.anadolumotor.com.tr>

✉ [antor@antor.com.tr](mailto:antor@antor.com.tr)

## UKRAINE

**Honda Ukraine LLC**

101 Volodymyrska Str. - Build. 2

Kiev 01033

Tel. : +380 44 390 1414

Fax : +380 44 390 1410

<http://www.honda.ua>

## UNITED KINGDOM

**Honda (ULC) Power**

**Equipment**

470 London Road

Slough - Berkshire, SL3 8QY

Tel. : +44 (0)845 200 8000

Fax : +44 (0)1 753 590 732

<http://www.honda.co.uk>

✉ [customer.service@](mailto:customer.service@honda-eu.com)

[honda-eu.com](http://honda-eu.com)

## AUSTRALIA

**Honda Australia Motorcycle  
and Power Equipment Pty. Ltd**

1954-1956 Hume Highway

Campbellfield Victoria 3061

Tel. : (03) 9270 1111

Fax : (03) 9270 1133

