

HONDA

INSTRUCTIVO



ACTIVACIÓN GENERADORES

HONDA

Activación Generador EU30



01 NIVEL ACEITE MOTOR

- Extraer tapa lateral.
- Retirar tapón aceite.
- Añadir aceite motor.
- Nivel óptimo: al borde de la ultima rosca.
- Capacidad aceite motor EU30: 550cc

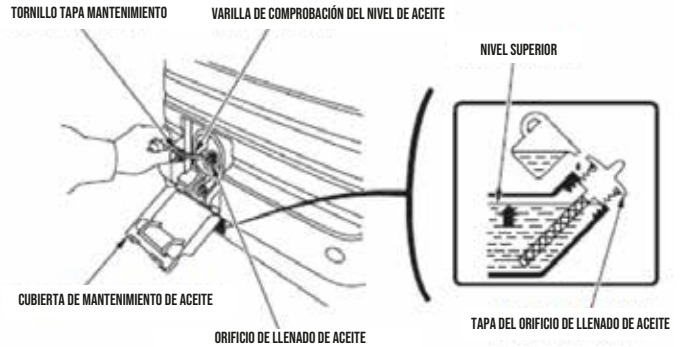

02 LLENADO DE COMBUSTIBLE

- Aplique combustible limpio y rellene estanque.
- Utilice solamente gasolina 93 Octanos.

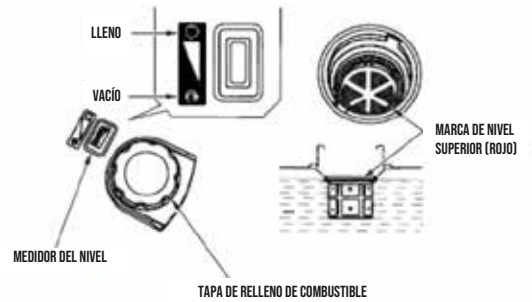

03 CONEXIÓN BATERÍA

- Fijar interruptor de arranque en posición OFF.
- Retire las 4 tuercas (6mm) de la tapa.
- Desmonte la cubierta frontal.

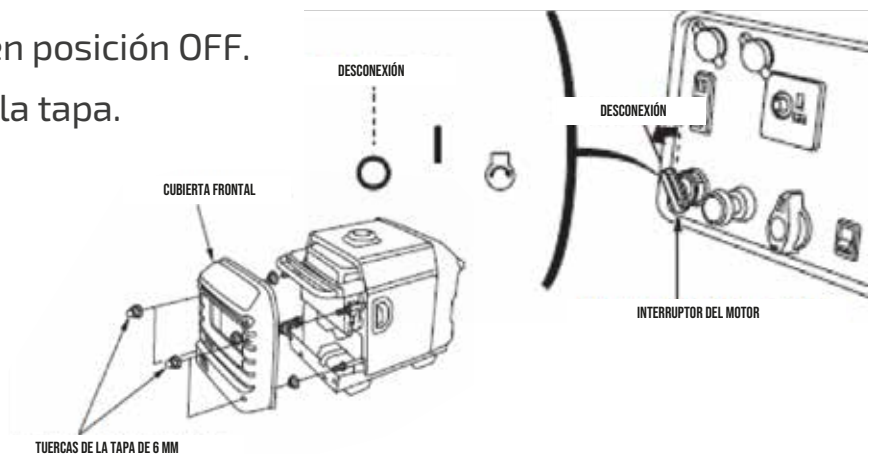

Cuando no utilice el equipo por un periodo prolongado, asegúrese de drenar el combustible del estanque y carburador

Activación Generador EU30

04 CONEXIÓN BATERÍA

- Conectar el cable positivo (+) del equipo al terminal positivo (+) de la batería.
- Conectar el cable negativo (-) del equipo al terminal negativo (-) de la batería.
- Apriete con seguridad los pernos y tuercas.
- Instalar la banda del soporte de la batería.
- Reinstalar la cubierta frontal con sus tuercas.

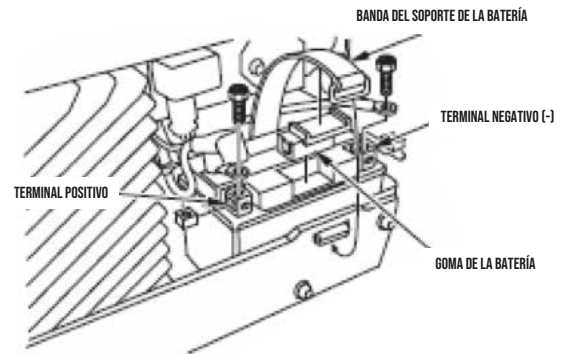

Encendido Generador EU30

01 APERTURA LÍNEA GASOLINA

- Girar llave paso de combustible a posición ON.



02 ESTRANGULADOR ARRANQUE EN FRÍO

- Para arranque en frío, tire la palanca del estrangulador a la posición cerrado (Hacia afuera).



03 PUESTA EN MARCHA DEL MOTOR

- Girar el interruptor del motor a la posición START y mantener hasta que se ponga en marcha el motor.

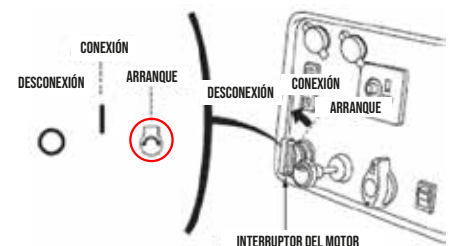

IMPORTANTE: Siempre revise el nivel de aceite correcto del motor antes de dar puesta en marcha al equipo.

Encendido Generador EU30

04 PUESTA EN MARCHA DEL MOTOR

- Después de que el motor esté en marcha, deje que el interruptor retorne a la posición ON.

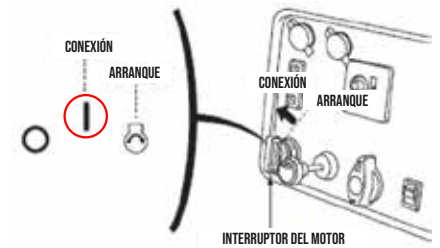

05 PUESTA EN MARCHA DEL MOTOR

- Una vez el motor encendido, regresar lentamente el estrangulador hacia la posición abierto (Hacia adentro).



Apagado del Generador EU30

01 ANTES DE APAGAR EL GENERADOR

- Apague los aparatos conectados al generador y desconecte el enchufe.

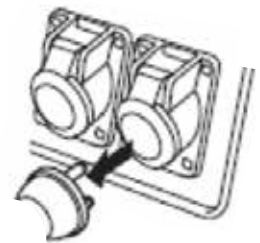

02 APAGADO DEL GENERADOR

- Gire el interruptor de contacto a la posición (OFF).

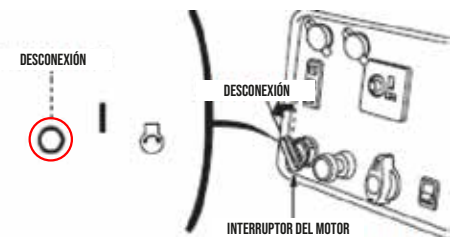

03 CIERRE DE LA LÍNEA GASOLINA

- Girar llave paso de combustible a posición OFF.

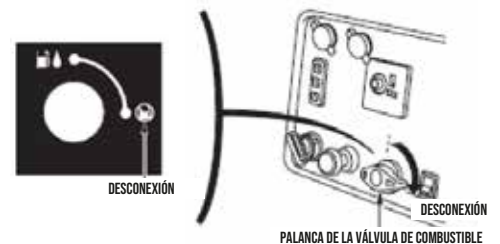

IMPORTANTE: Siempre revise el nivel de aceite correcto del motor antes de dar puesta en marcha al equipo.

Opción arranque manual

En caso de no contar con arranque por batería

01 APERTURA LÍNEA GASOLINA

- Girar llave paso de combustible a posición ON.



02 ESTRANGULADOR ARRANQUE EN FRÍO

- Para arranque en frío, tire la palanca del estrangulador a la posición cerrado (Hacia afuera).



03 POSICIÓN DE CONTACTO

- Posicione el interruptor en la posición ON.

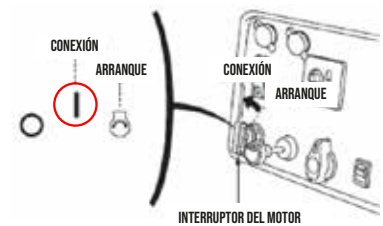

04 PUESTA EN MARCHA DEL MOTOR

- Tire ligeramente de la empuñadura del arrancador hasta notar resistencia, y luego tire con fuerza.



05 PUESTA EN MARCHA DEL MOTOR

- Una vez el motor encendido, regresar lentamente el estrangulador hacia la posición abierto (Hacia adentro).

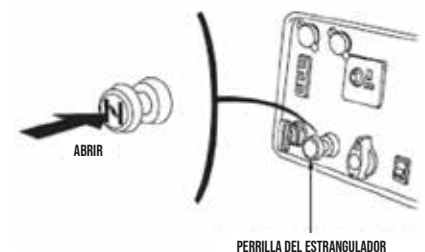

IMPORTANTE: Siempre revise el nivel de aceite correcto del motor antes de dar puesta en marcha al equipo.

HONDA

Más información en
www.fuerza.honda.cl