

# HONDA

# INSTRUCTIVO



# ACTIVACIÓN GENERADORES

# HONDA

## Activación Generador EU70



### 01 REVISIÓN NIVEL ACEITE MOTOR

- Extraer tapa lateral.
- Retirar tapón aceite.
- Añadir aceite motor.
- Nivel óptimo: al borde de la ultima rosca.
- Capacidad aceite motor EU22: 440cc (0,44L)

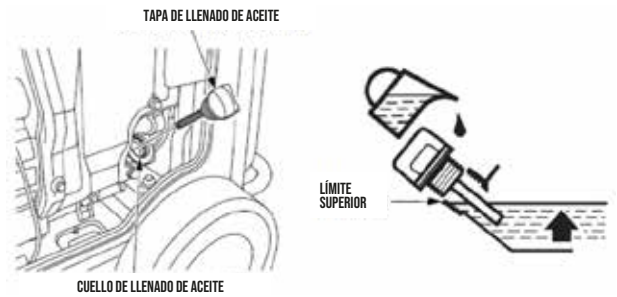

### 02 LLENADO DE COMBUSTIBLE

- Aplique combustible limpio y rellene estanque.
- Utilice solamente gasolina 93 Octanos.

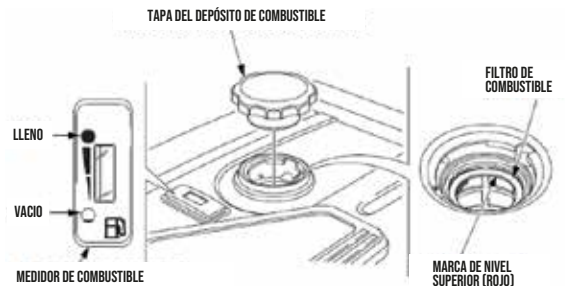

### 03 CONEXIÓN BATERÍA

- Levante el manillar. Se bloquearán las palancas de bloqueo y fijarán el manillar en su posición.

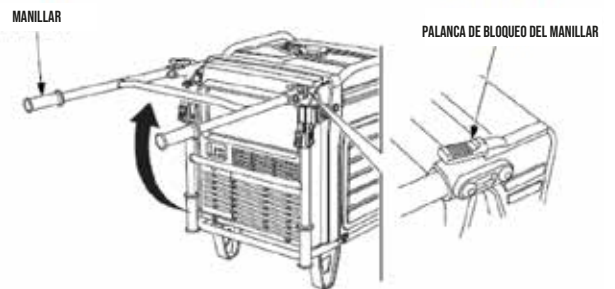

### 04 CONEXIÓN BATERÍA

- Aflojar el tornillo de la cubierta y desmonte la cubierta de mantenimiento de la batería.

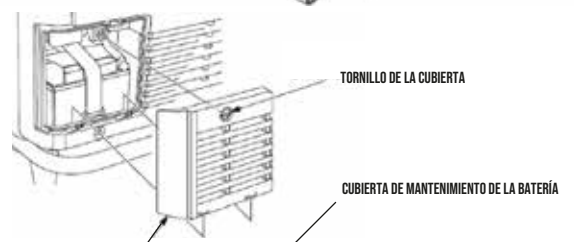

Cuando no utilice el equipo por un periodo prolongado, asegúrese de drenar el combustible del estanque y carburador

# Activación Generador EU70

## 05 CONEXIÓN BATERÍA

- Conectar el cable positivo (+) del equipo al terminal positivo (+) de la batería.
- Conectar el cable negativo (-) del equipo al terminal negativo (-) de la batería.
- Apriete con seguridad los pernos y tuercas.
- Instalar la banda del soporte de la batería.

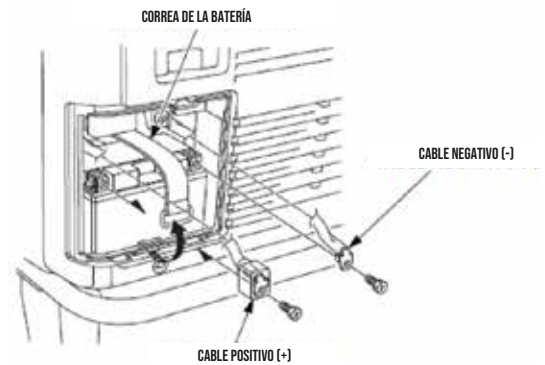

## 06 CONEXIÓN BATERÍA

- Reinstale la cubierta de mantenimiento de la batería y apriete el tornillo de fijación.

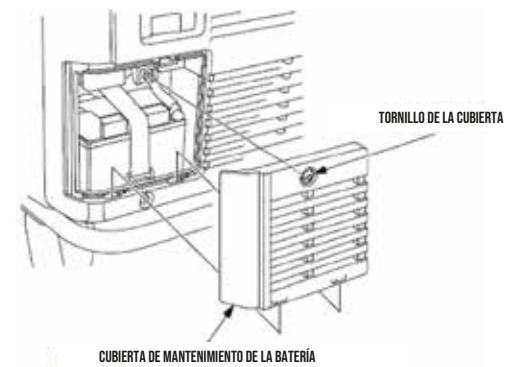

# Encendido Generador EU70

## 01 PUESTA EN MARCHA DEL MOTOR

- Girar el interruptor PRINCIPAL a la posición ENCENDIDO.

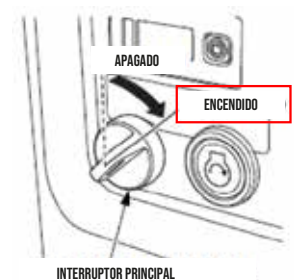

## 02 PUESTA EN MARCHA DEL MOTOR

- Pulse y suelte el botón de ARRANQUE DEL MOTOR
- El botón de ARRANQUE funciona por 5 seg.
- Una vez que el motor encienda, el arranque se desconecta de forma automática.



**IMPORTANTE:** Siempre revise el nivel de aceite correcto del motor antes de dar puesta en marcha al equipo.

# Encendido Generador EU70

## ! CUANDO NO ESTÉ EN USO EL GENERADOR:

- Deje el interruptor PRINCIPAL en la posición de APAGADO.
- De lo contrario la batería se descargará.

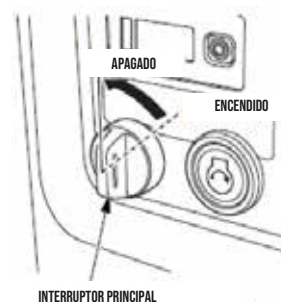

## Apagado del Generador EU70

### 01 ANTES DE APAGAR EL GENERADOR

- Apague los aparatos conectados al generador y desconecte el enchufe.

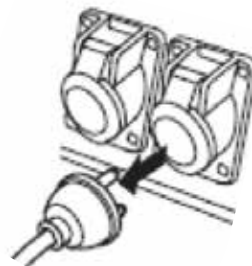

### 02 APAGADO DEL GENERADOR

- Gire el interruptor PRINCIPAL a la posición APAGADO (OFF).

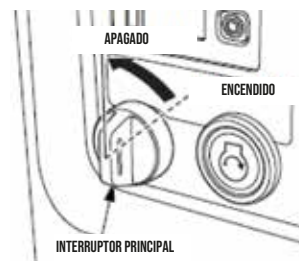

## Opción arranque manual

En caso de no contar con arranque por batería

### 01 PUESTA EN MARCHA DEL MOTOR

- Girar el interruptor PRINCIPAL a la posición ENCENDIDO.

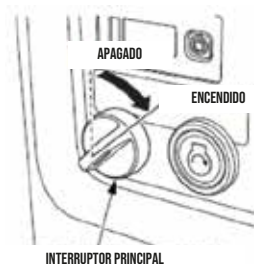

**IMPORTANTE:** Siempre revise el nivel de aceite correcto del motor antes de dar puesta en marcha al equipo.

# Opción arranque manual

En caso de no contar con arranque por batería

## 02 PUESTA EN MARCHA DEL MOTOR

- Abra la puerta lateral derecha girando su seguro hacia la izquierda.
- Tire ligeramente de la empuñadura del arrancador hasta notar resistencia, y luego tire con fuerza.

EMPUÑADURA DEL ARRANCADOR

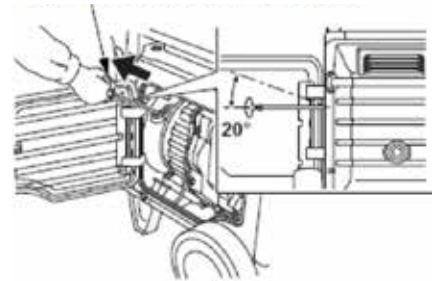

**IMPORTANTE:** Siempre revise el nivel de aceite correcto del motor antes de dar puesta en marcha al equipo.

*\*\*Refiérase al manual del propietario para mayores detalles.*

# HONDA

Más información en  
***[www.fuerza.honda.cl](http://www.fuerza.honda.cl)***