

# HONDA

## Activación Desmalezadoras UMK435 / UMK450



### 1 NIVEL ACEITE MOTOR

- Añadir aceite de motor hasta el nivel superior.  
(Borde de la última rosca del hilo)
- Siempre medir el nivel de aceite en superficie plana.
- Considere que la capacidad de aceite 10W30:  
UMK435: 100cc (0,1L)  
UMK450: 130cc (0,13L)



### ! CAMBIO DE ACEITE RODAJE

- A las primeras 10 hrs. de funcionamiento.



### CAMBIO DE ACEITE MANTENIMIENTO

- Cada 50 hrs. de funcionamiento.

### 2 LLENADO DE COMBUSTIBLE

- Aplique combustible limpio y rellene estanque.
- Considere que la capacidad de estanque gasolina:  
UMK435: 0,65Lt (650ml)  
UMK450: 0,63Lt (630ml)



Cuando no utilice el equipo por un periodo prolongado, asegúrese de drenar el combustible del estanque y carburador

# Activación Desmalezadoras UMK435 /UMK450

## 3 INSTALACIÓN DE MANILLAR

- Retire los 4 pernos de fijación del manillar.
- Instale el manillar y centre sobre la base.
- Coloque la tapa superior y sus 4 pernos.
- Apriete los 4 pernos de sujeción y fije el manillar.
- Ángulo recomendado de ajuste del manillar 90°

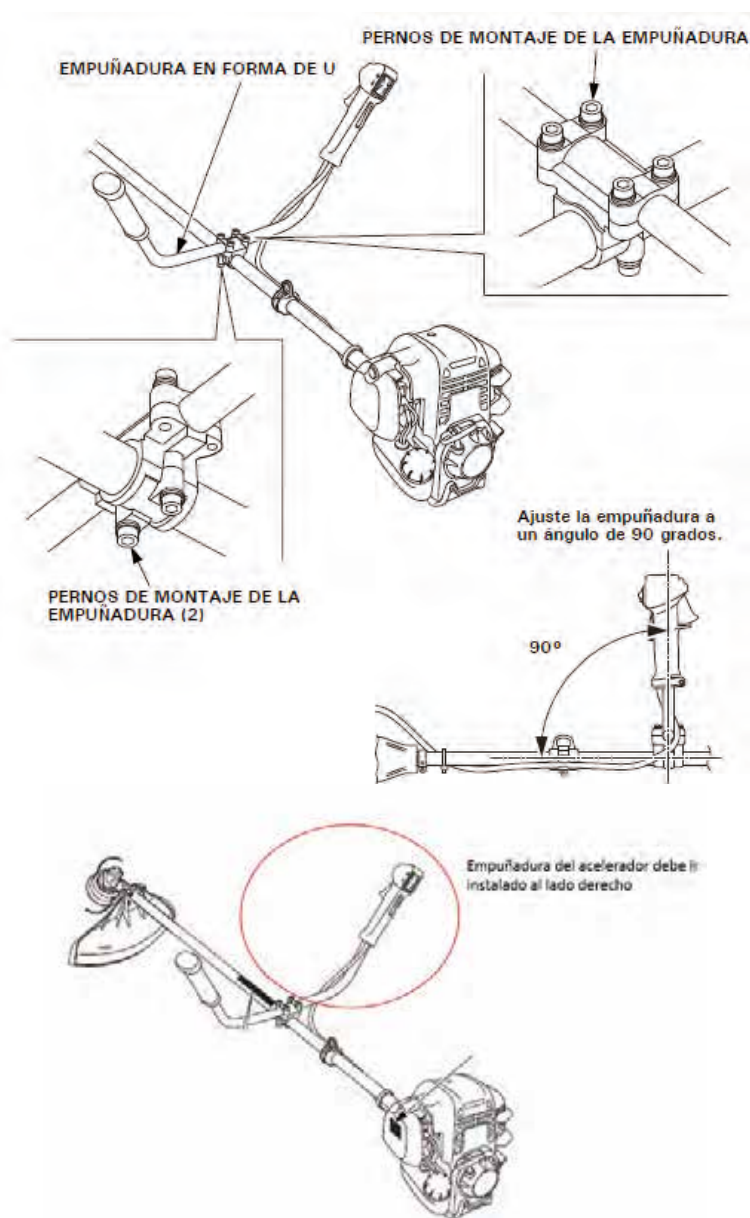

**IMPORTANTE:** Siempre revise el nivel de aceite correcto del motor antes de dar puesta en marcha al equipo.

# Activación Desmalezadoras UMK435 /UMK450

## 4 INSTALACIÓN ACCESORIOS Y ARMADO

### INSTALACIÓN DEFLECTOR

- Considere siempre tener el motor APAGADO.
- El deflector protector tiene 2 posiciones de instalación, dependiendo el accesorio de corte a utilizar.



**Uso Cabezal de Nylon:**  
Posición placa metálica y deflector

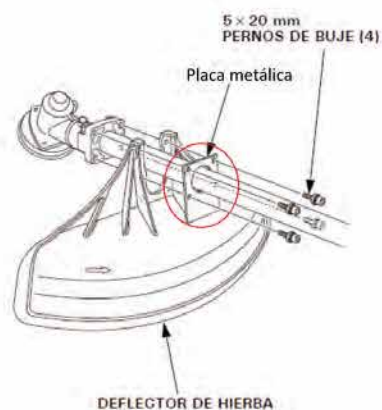

**Uso Disco de Corte:**  
Posición placa metálica y deflector

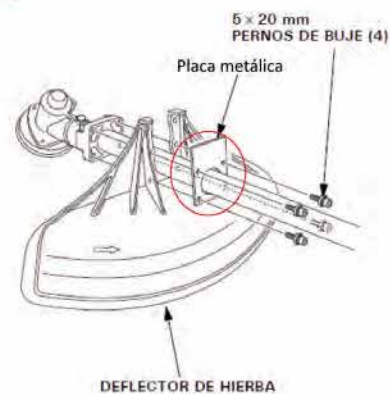

**IMPORTANTE:** Siempre revise el nivel de aceite correcto del motor antes de dar puesta en marcha al equipo.

# Activación Desmalezadoras UMK435 /UMK450

## 5 INSTALACIÓN ACCESORIOS Y ARMADO

### INSTALAR DISCO/CUCHILLA DE CORTE

- Considere siempre tener el motor APAGADO.
- Esquema de instalación:

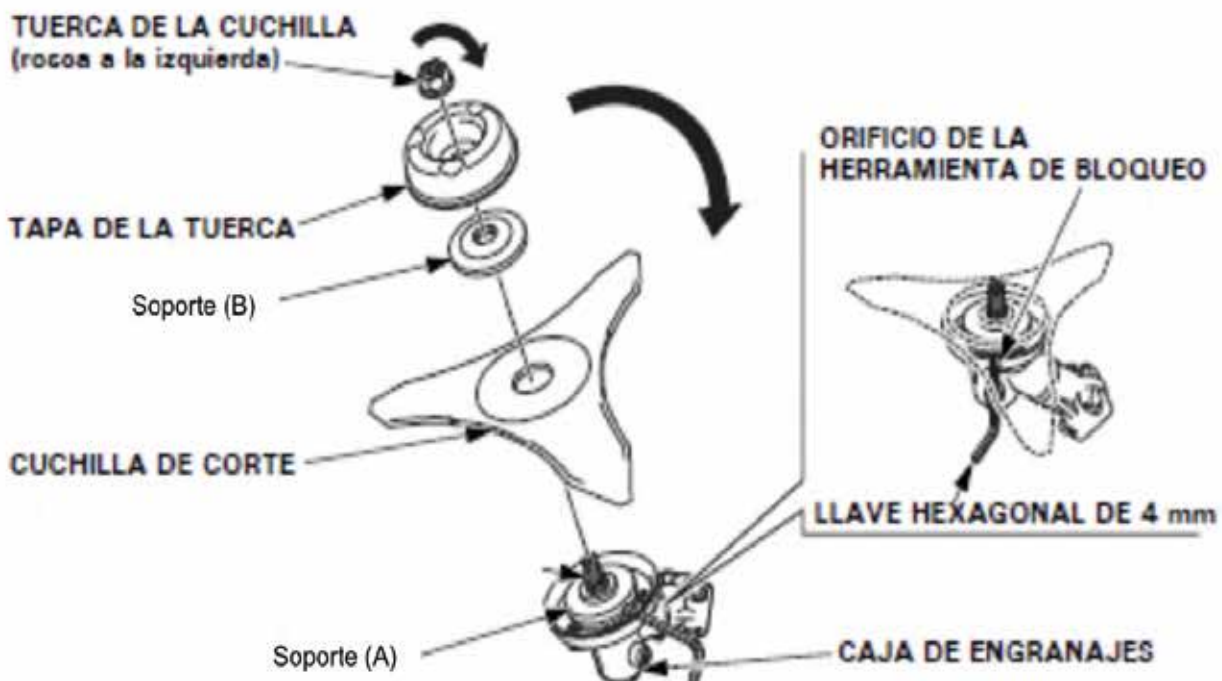

**IMPORTANTE:** Siempre revise el nivel de aceite correcto del motor antes de dar puesta en marcha al equipo.

# Activación Desmalezadoras UMK435 /UMK450

## 6 INSTALACIÓN ACCESORIOS Y ARMADO

### INSTALAR CABEZAL DE NYLON

• Considere siempre tener el motor APAGADO.

- 1 Gire el cabezal de nylon hasta que note cómo la llave hexagonal de 4mm se inserta en el orificio del soporte de cuchilla A.

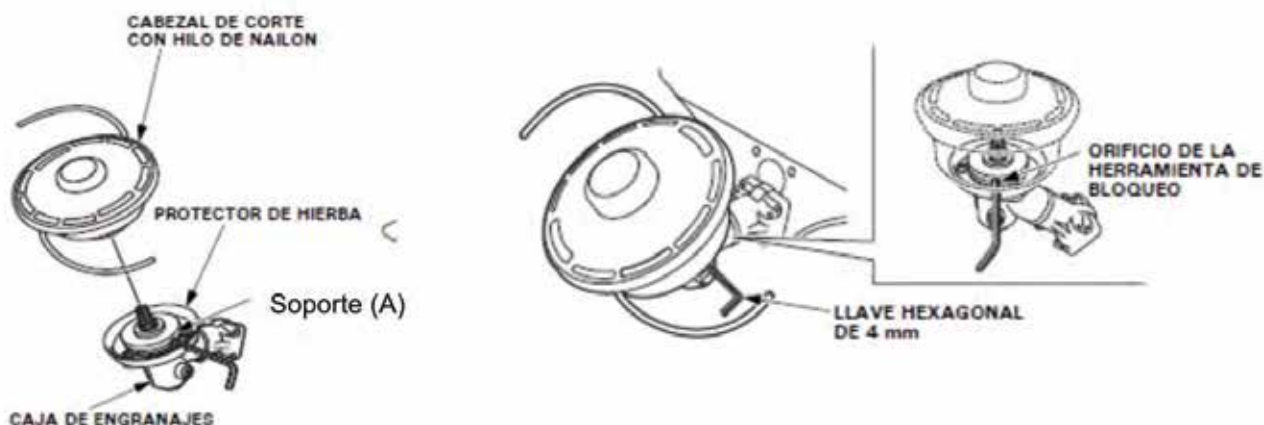

- 2 Compruebe que el eje de la caja de engranajes no gire.
- 3 Gire el cabezal de nylon hacia la izquierda y apriete en contra de la caja de engranajes.



**IMPORTANTE:** Siempre revise el nivel de aceite correcto del motor antes de dar puesta en marcha al equipo.

# Activación Desmalezadoras UMK435 /UMK450

4 Retire la llave hexagonal de 4mm

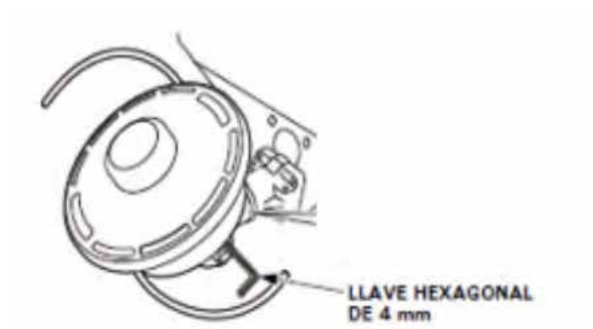

5 Compruebe que el cabezal de nylon y eje giran libremente.



**IMPORTANTE:** Siempre revise el nivel de aceite correcto del motor antes de dar puesta en marcha al equipo.

# Activación

## Desmalezadoras UMK435 /UMK450

### 7 CONTACTO DE ARRANQUE

- Mueva interruptor a la posición | (ON) hacia abajo.

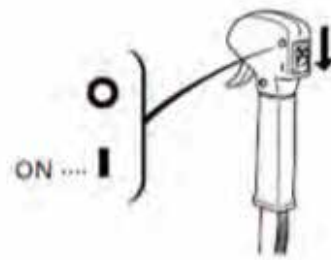

### 8 ESTRANGULADOR ARRANQUE EN FRÍO

- Mueva la palanca del estrangulador hacia arriba para posición cerrado (Arranque en frío).
- \*\*Una vez encendido el motor, regresar lentamente el estrangulador hacia abajo a su posición abierto.

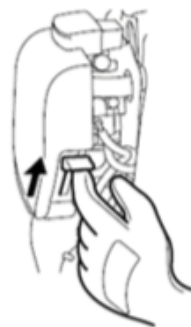

### 9 BOMBA ALIMENTACIÓN PARA ARRANQUE

- Presione la bomba de alimentación hasta que el exceso de combustible regrese al estanque por medio de la tubería plástica transparente de retorno.

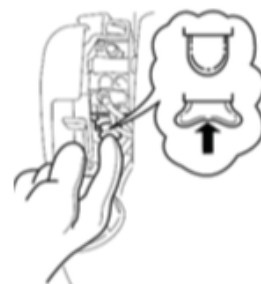

### 10 PUESTA EN MARCHA DEL MOTOR

- Sujete con una mano la máquina y con la otra tire ligeramente de la empuñadura del arrancador hasta notar resistencia, y luego tire con fuerza.



### 11 DETENCIÓN DEL MOTOR

- Para la detención del motor, mueva el interruptor hacia la posición 0 de apagado (Hacia arriba).

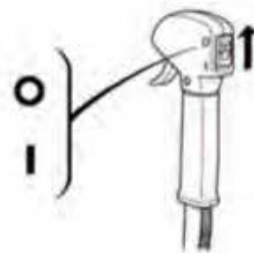

**IMPORTANTE:** Siempre revise el nivel de aceite correcto del motor antes de dar puesta en marcha al equipo.

**HONDA**

Más información en  
***[www.fuerza.honda.cl](http://www.fuerza.honda.cl)***